



MONITORUL OFICIAL

AL

ROMÂNIEI

Anul X — Nr. 359 bis

PARTEA I
LEGI, DECRETE, HOTĂRÂRI ȘI ALTE ACTE

Marti, 22 septembrie 1998

SUMAR

Pagina

REPUBLICĂRI

Regulamentul Băncii Naționale a României nr. 3/1996 privind organizarea și funcționarea la Banca Națională a României a Centralei Incidentelor de Plăți..... 1—40

REPUBLICĂRI

REGULAMENTUL BĂNCII NAȚIONALE A ROMÂNIEI Nr. 3/1996*) privind organizarea și funcționarea la Banca Națională a României a Centralei Incidentelor de Plăți

PARTEA I

Dispoziții generale

În temeiul art. 2 din Legea nr. 33/1991**) privind activitatea bancară, Banca Națională a României emite prezentul regulament privind organizarea și funcționarea la Banca Națională a României a Centralei Incidentelor de Plăți.

ARTICOLUL 1

Obiectul

Centrala Incidentelor de Plăți (C.I.P.) este un centru de intermediere care gestionează, în numele Băncii Naționale a României, informația specifică *incidentelor de plăți*, pentru interesul public, inclusiv pentru scopurile *utilizatorilor*.

Datele specifice *incidentelor de plăți* sunt definite, transmise, difuzate și valorificate pe baza informațiilor, chiar anterioare plății, conținute în *evidențe* și care sunt ocazionate de acte și fapte având potențial fraudulos, litigios și/sau producând *riscuri de neplată*, inclusiv dintre cele care pot afecta finalitatea decontării.

ARTICOLUL 2

Definiții

Pentru scopurile prezentului regulament:

1. *Banca* este orice societate bancară autorizată de Banca Națională a României.
2. *Instrumentul* este instrucțiunea de plată care circulă de la *banca* beneficiarului la *banca* plătitorului, având ca

*) Republicat în temeiul pct. 3 din Circulara Băncii Naționale a României nr. 6 din 17 februarie 1997, publicată în Monitorul Oficial al României, Partea I, nr. 29 din 21 februarie 1997.

Regulamentul nr. 3 din 13 mai 1996 a fost publicat în Monitorul Oficial al României, Partea I, nr. 190 din 14 august 1996 și a mai fost modificat prin Circulara Băncii Naționale a României nr. 24 din 15 octombrie 1996, publicată în Monitorul Oficial al României, Partea I, nr. 304 din 25 noiembrie 1996, și prin Circulara Băncii Naționale a României nr. 6 din 17 februarie 1997, publicată în Monitorul Oficial al României, Partea I, nr. 29 din 21 februarie 1997.

**) Ca urmare a abrogării Legii nr. 33/1991 prin Legea bancară nr. 58/1998, publicată în Monitorul Oficial al României, Partea I, nr. 121 din 23 martie 1998, în prezent temeiul legal al Regulamentului B.N.R. nr. 3/1996 privind organizarea și funcționarea la Banca Națională a României a Centralei Incidentelor de Plăți îl constituie art. 2 alin. (2), art. 23, art. 25, art. 50 și art. 51 alin. (3) și (4) din Legea nr. 101/1998 privind Statutul Băncii Naționale a României, publicată în Monitorul Oficial al României, Partea I, nr. 38 din 10 februarie 1998, și art. 38 din Legea nr. 101/1998.

efect debitarea contului plătitorului și, ulterior, creditarea contului beneficiarului.

3. Persoane declarante la C.I.P. sunt următoarele:

a) centralele băncilor, pentru toate informațiile adresabile direct C.I.P., colectate de la titularii lor de cont și de la alte persoane fizice sau juridice;

b) unitățile teritoriale ale băncilor, prin intermediul *sucursalelor Băncii Naționale a României* — „Birourile incidente de plăți” sau al propriilor *centrale*, pentru toate informațiile adresabile C.I.P., colectate de la titularii lor de cont și de la alte persoane fizice sau juridice, pe baza raporturilor dintre *bancă* și client sau ca urmare a angajamentelor, înțelegerilor sau convențiilor bilaterale intervenite între bănci în apărarea interesului public și a încrederii clienților în comerțul făcut de bănci cu *instrumente*;

c) sucursalele Băncii Naționale a României — „Birourile incidente de plăți”, pentru toate informațiile adresabile C.I.P., colectate de la „Birourile viramente interbancare”, „Birourile decontări cu bugetul statului”, camerele de comerț și industrie județene;

d) Direcția urmării riscurilor bancare (D.U.R.B.), pentru toate informațiile adresabile C.I.P., colectate de la „Serviciul viramente interbancare și decontări cu Banca Națională a României”, „Serviciul decontare finală” și de la instituții similare C.I.P. din străinătate.

C.I.P. nu este abilitată să primească declarații de *incidente de plăți* decât de la *persoane declarante* și nici să cerceteze veridicitatea informației transmise de acestea.

Persoanele declarante au obligația completării unei FIȘE DE ACREDITARE A PERSOANELOR AUTORIZATE SĂ NOTIFICE LA C.I.P. CERERILE, DECLARAȚIILE ȘI ANULĂRILE DE INCIDENTE DE PLĂȚI ȘI DE INTERDICȚII BANCARE, prin care sunt desemnate maximum 3 *persoane acreditate*, conform modelului din anexa nr. 2. Această fișă va fi întocmită în minimum 2 exemplare, având același conținut, cu următoarele destinații:

— **exemplarul 1** — transmis în regim confidențial la C.I.P.;

— **exemplarul 2** — păstrat pentru evidențele proprii.

4. Persoana acreditată este angajatul autorizat de conducerea *persoanei declarante* să furnizeze, să solicite și să primească informații la și de la C.I.P.

5. Autorități publice sunt: Ministerul Justiției, Parchetul de pe lângă Curtea Supremă de Justiție, Ministerul de Interne, Ministerul Finanțelor, Camera de Comerț și Industrie a României, cu unitățile lor teritoriale.

6. Utilizatori sunt *persoanele declarante*, *autoritățile publice*, persoane fizice și juridice și instituții similare C.I.P. din străinătate, cărora C.I.P. le-a confirmat o cerere de consultare a informațiilor reținute.

7. Incidentul de plată este o informație transmisă către C.I.P., referitoare la neîndeplinirea întocmai și la timp a obligațiilor participanților, înaintea sau în timpul procesului de decontare a *instrumentului*, obligații rezultate prin efectul legii și/sau al contractului care le reglementează, a căror neîndeplinire este adusă la cunoștință C.I.P. de către *persoanele declarante*, pentru plata sau încasarea la ordin

8. Evidente sunt orice informații referitoare, doveditoare sau care certifică *plăți*, alcătuite potrivit legii, reglementărilor Băncii Naționale a României, angajamentelor reciproce sau altor reglementări aplicabile.

9. Riscurile de neplată sunt acei parametri negativi sau perturbatori pe considerarea, evaluarea și clasificarea cărora sunt fundamentate actele și faptele părților în plăți.

10. Valorificarea informației este un atribut al *utilizatorilor* și constă în exploatarea în interes privat sau public a datelor puse la dispoziție de C.I.P. din proprie inițiativă sau la cerere.

11. Interdicția bancară este regimul impus de către *bancă* unui titular de cont de interdicere a emiterii de cecuri pe o perioadă de 1 an, conform unor angajamente reciproce aplicabile plății cu cecuri, ca urmare a unor *incidente de plăți majore*, și anume:

- emiterea unui cec fără autorizarea trasului;
- refuzul cecului ca urmare a constatării de către banca trasă a lipsei parțiale sau totale de disponibil în contul trăgătorului, în cazul în care acesta dispune altfel, în total sau în parte, de disponibilul avut înainte de trecerea termenului fixat pentru prezentare;
- emiterea unui cec cu o dată falsă sau căruia îi lipsește una dintre mențiunile obligatorii;
- emiterea unui cec circular sau a unui cec de călătorie „la purtător”;
- emiterea unui cec de către un trăgător aflat în *interdicție bancară*.

12. Persoane cu risc sunt acele persoane fizice sau juridice, inclusiv *bănci* și alte societăți de credit, care au fost incluse în Fișierul național al persoanelor cu risc, ca urmare a unor *incidente de plăți majore* înregistrate pe numele lor.

ARTICOLUL 3

Domeniul de aplicabilitate

Incidentele de plăți sunt generate de *instrumente* neconforme legilor și reglementărilor Băncii Naționale a României în vigoare, respectiv:

— pentru CEC: Legea nr. 59/1934, modificată prin Ordonanța Guvernului nr. 11/1993, aprobată și modificată prin Legea nr. 83/1994, Normele-cadru ale Băncii Naționale a României nr. 7/1994 privind comerțul făcut de societățile bancare și de celelalte societăți de credit cu cecuri și Normele tehnice ale Băncii Naționale a României nr. 9/1994 privind cecul;

— pentru CAMBIE și BILET LA ORDIN: Legea nr. 58/1934, modificată prin Ordonanța Guvernului nr. 11/1993, aprobată și modificată prin Legea nr. 83/1994, Normele-cadru ale Băncii Naționale a României nr. 6/1994 privind comerțul făcut de societățile bancare și de celelalte societăți de credit cu cambii și bilete la ordin și Normele tehnice ale Băncii Naționale a României nr. 10/1994 privind

Ca urmare, C.I.P. va organiza și va gestiona un fișier de interes general, numit Fișierul național de incidente de plăți (F.N.I.P.), care va fi structurat astfel:

- Fișierul național de cecuri (F.N.C.);
- Fișierul național de cambii (F.N.Cb.);
- Fișierul național de bilete la ordin (F.N.B.O.).

Fișierul național al persoanelor cu risc (F.N.P.R.) este un fișier alimentat automat de F.N.I.P. cu *incidentele de plăți majore* înregistrate pe numele unei persoane fizice sau juridice.

PARTEA a II-a

Fișierul național de cecuri (F.N.C.)

ARTICOLUL 4

Transmiterea și înscrierea informației în F.N.C.

1. Fluxul transmiterii și înscrierii informației în F.N.C., direct sau prin intermediul *sucursalelor Băncii Naționale a României/centralelor* propriilor bănci, este prezentat în anexa nr. 1.

Înscrierea informației referitoare la un cec în F.N.C. poate fi efectuată dacă sunt îndeplinite cumulativ următoarele condiții:

- înscrierea a fost cerută de către o *persoană declarantă*;
- cererea sau declarația a fost confirmată de către C.I.P.

2. CEREREA DE ÎNSCRIERE A REFUZULUI BANCAR ÎN F.N.C. se va întocmi pe un formular pe suport hârtie de către *persoana declarantă* care a decis refuzul, conform modelului din anexa nr. 3A, în minimum 3 exemplare, având același conținut, cu următoarele destinații:

- **exemplarul 1** — transmis la C.I.P. pentru confirmare și arhivare;
- **exemplarul 2** — transmis împreună cu exemplarul 1 la C.I.P. pentru confirmare, fiind ulterior returnat *persoanei declarante*, pentru evidențele proprii;
- **exemplarul 3** — transmis împreună cu exemplarul 1 pentru confirmare la C.I.P., fiind ulterior returnat clientului de către *banca* sa.

Această cerere este transmisă la C.I.P. de către banca trasă (*persoana declarantă*) în ziua efectuării refuzului la plată al cecului.

În cazul în care această cerere este incompletă, *persoana acreditată* de la C.I.P. nu o va confirma, returnând *persoanei declarante* toate cele 3 exemplare.

În cazul formulării unor astfel de cereri pe alte suporturi decât hârtia, *persoana declarantă* va încheia cu C.I.P. o convenție de transmitere și arhivare a acestora.

Transmiterea Cererii de înscriere refuzului bancar în F.N.C. de la *persoana declarantă* la C.I.P. va fi adaptată, din punct de vedere al volumului, conținutului și secretului informațiilor pe care le conține, la caracteristicile fiecărui canal tehnic de transmisie, pentru evitarea riscului ca informația respectivă să nu parvină întocmai și la timp la

3. Orice persoană fizică sau juridică, care a pierdut, căreia i-a fost furat sau care a distrus unul sau mai multe formulare de cec, completate sau în alb, pentru apărarea propriilor interese, va semnala imediat *incidentul de plată* unei *persoane declarante-bancă*. Solicitantul și *persoana declarantă-bancă* vor completa formularul intitulat DECLARAȚIE DE PIERDERE/FURT/DISTRUGERE/ANULARE A CECURILOR, conform modelului din anexa nr. 4A, transmis de către *persoana declarantă-bancă* la C.I.P. în aceeași zi bancară.

În cazul în care *banca* trasă a avut inițiativa retragerii din circulație a unor formulare de cec și nu le-a recuperat în totalitate, aceasta va întocmi Declarația de pierdere/furt/distrugere/anulare care va conține cecurile nerecuperate de la clienți și anulate.

Declarația se va întocmi în minimum 4 exemplare, având același conținut, cu următoarele destinații:

- **exemplarul 1** — transmis la C.I.P. pentru confirmare și arhivare;
- **exemplarul 2** — transmis împreună cu exemplarul 1 la C.I.P. pentru confirmare, fiind ulterior returnat *persoanei declarante*, pentru evidențele proprii;
- **exemplarul 3** — transmis împreună cu exemplarul 1 la C.I.P. pentru confirmare, fiind ulterior returnat persoanei fizice sau juridice de către *persoana declarantă-bancă*;
- **exemplarul 4** — remis persoanei fizice sau juridice în momentul întocmirii declarației.

În cazul în care această declarație este incompletă, *persoana acreditată* de la C.I.P. nu o va confirma, returnând *persoanei declarante* toate cele 3 exemplare.

La eliberarea carnetelor de cecuri, *băncile* și, respectiv, „Serviciul centrala incidentelor de plăți” din *centrala* Băncii Naționale a României sau „Birourile incidente de plăți” din *sucursalele* Băncii Naționale a României își vor atenționa clienții asupra consecințelor ce pot apărea în cazul nedeclarării imediate a *instrumentelor* pierdute/furate/distruse/anulate, putând încheia cu aceștia o convenție de declarare a acestui tip de incident.

În momentul în care o persoană fizică sau juridică solicită unei *persoane declarante-bancă* anularea propriilor cecuri completate sau în alb, aceasta este obligată să rețină respectivele *instrumente* și, ulterior, să le remită *băncii* trase pe baza unui proces-verbal.

4. În momentul producerii unui *incident de plată* la cecurile Băncii Naționale a României, „Serviciul viramente interbancare și decontări cu B.N.R.” din cadrul *centralei* Băncii Naționale a României sau „Biroul viramente interbancare” din cadrul *sucursalelor* Băncii Naționale a României are obligația semnalării acestuia, în aceeași zi bancară, *persoanei acreditate* din *centrala* sau *sucursala* Băncii Naționale a României pentru a fi înscrise, respectiv transmise la F.N.C.

5. „Serviciul decontare finală” din cadrul *centralei* Băncii Naționale a României sau „Biroul decontări cu bugetul statului” din cadrul *sucursalelor* Băncii Naționale a României are obligația semnalării *incidentelor de plăți* ce apar înaintea sau chiar în procesul decontării cecurilor trezoreriei statului *persoanei autorizate*, din cadrul *banca* trasă la plată, respectiv

a României, pentru a fi înscrise, respectiv transmise la F.N.C.

6. În baza unei convenții, *sucursalele* Băncii Naționale a României vor primi din partea camerelor de comerț și industrie județene, în prima zi bancară a fiecărei săptămâni, TABELELE CU PROTESTELE DE NEPLATĂ A CECURILOR pentru a fi completată informația deținută în F.N.C.

7. Pe baza principiului reciprocității și a unor convenții, *D.U.R.B.*, ca *persoană declarantă*, va colecta în numele C.I.P. informații furnizate de instituții similare C.I.P. din străinătate privind *incidente de plăți* survenite în afara granițelor țării, în care sunt implicate persoane fizice sau juridice române.

ARTICOLUL 5

Interdicția bancară

1. *Interdicția bancară*, notificată de *persoanele declarante* la C.I.P., asigură prevenirea producerii unor noi *incidente de plăți* și sancționarea titularilor de cont care le generează în circuitul bancar.

2. *Banca ce a refuzat* plata unui cec ca urmare a producerii unui *incident de plată major* asupra contului unui client, în mod automat, în aceeași zi bancară, are următoarele obligații:

— să notifice *incidentul de plată* la C.I.P. printr-o Cerere de înscriere a refuzului bancar în F.N.C., care reprezintă, totodată, și o declarație de *interdicție bancară*, completată conform modelului din anexa nr. 3A;

— să adreseze titularului de cont o SOMAȚIE, conform modelului din anexa nr. 5A, prin care să-i notifice interzicerea emiterii de cecuri, pe timp de 1 an, începând cu data emiterii cecului, obligându-l, totodată, să restituie băncii (băncilor), al cărei (căror) client este, formularele de cecuri aflate în posesia sa sau a mandatarilor săi. Dacă la data emiterii cecului care a generat *incidentul de plată major* titularul de cont se află deja în *interdicție bancară*, banca respectivă va adresa titularului o SOMAȚIE, conform modelului din anexa nr. 5B, prin care să-i notifice prelungirea *interdicției bancare* cu 1 an, începând cu data emiterii acestui cec.

C.I.P. are obligația să transmită în aceeași zi bancară, tuturor *centrelor băncilor*, pentru difuzarea în propriul sistem intrabancar, o DECLARAȚIE A C.I.P. PRIVIND INTERDICȚIA BANCARĂ, conform modelului din anexa nr. 6A, prin care li se comunică fie declararea respectivului titular de cont în *interdicție bancară*, fie anularea acestei interdicții ca urmare a corectării informației din baza de date a C.I.P. de către *persoana declarantă* printr-o Cerere de anulare a incidentului de plată și/sau a interdicției bancare de a emite cecuri (vezi art. 6 pct. 4).

Această declarație se va înregistra în minimum 2 exemplare, având același conținut, cu următoarele destinații:

— **exemplarul 1** — arhivat la C.I.P.;

Centralele băncilor au obligația distribuirii acestei informații în propriul sistem intrabancar, în scopul evitării producerii riscului ca respectivul client să genereze un nou *incident de plată* asupra unui alt cont al său.

Centrala băncii sau unitatea teritorială a băncii, unde respectiva persoană fizică sau juridică are cont deschis, are următoarele obligații:

— să recupereze formularele de cec în alb eliberate acesteia, în cel mai scurt timp;

— să completeze o Declarație de pierdere/furt/distrugere/anulare a cecurilor, conform modelului din anexa nr. 4A, prin care se declară nule formularele de cecuri nerecuperate de la respectivul titular de cont, dacă este cazul;

— să transmită această declarație direct la C.I.P., în cazul *centrelor băncilor* sau prin intermediul *sucursalei Băncii Naționale a României/centrelor propriilor bănci*, în cazul *unităților teritoriale ale băncilor*, într-un interval de maximum 10 zile bancare de la data emiterii Declarației C.I.P. privind interdicția bancară.

Circuitul notificării interdicției bancare este prezentat în anexa nr. 7.

3. *Incidentele de plăți* care apar la *cecurile de numerar* vor fi declarate la C.I.P. conform aceleiași proceduri descrise la art. 4, însă persoanele fizice sau juridice nu vor fi declarate în *interdicție bancară* în cazul producerii unui *incident de plată major* prin acest tip de cec.

ARTICOLUL 6

Organizarea și gestionarea informației din F.N.C.

1. Înregistrarea în F.N.C. a informațiilor privind *incidentele de plăți* se asigură de către C.I.P. Toate datele recepționate la nivelul *sucursalelor Băncii Naționale a României/centrelor băncilor* vor fi transmise în aceeași zi bancară la C.I.P., pentru înscrierea informațiilor în F.N.C., conform schemei din anexa nr. 1.

2. F.N.C. va fi creat, gestionat, actualizat și modificat conform necesităților proprii ale C.I.P., astfel încât acesta să poată evidenția și valorifica operativ informațiile privind:

— refuzul la plată al cecurilor;

— declararea cecurilor ca pierdute, furate, distruse sau anulate;

— persoanele fizice sau juridice, aflate în *interdicție bancară* de a emite cecuri.

Informațiile privind *incidentele de plăți* vor fi menținute în F.N.C. o perioadă de 2 ani, după care vor fi arhivate.

Structura bazei de date, precum și restricțiile în utilizarea acesteia vor fi stabilite prin reglementări ale C.I.P., care vor cuprinde și dispoziții privitoare la nomenclatoare și arhive proprii în interesul operativității și eficienței în colectarea și valorificarea informației deținute în F.N.C.

3. *C.I.P. organizează și girează* F.N.C., care poate fi interogată, pe baze comerciale, în scris, prin telex sau prin alte mijloace, de către C. persoanei declarantului.

Toate informațiile sunt păstrate într-o bază de date, gestionată de un ansamblu informatic, și sunt accesibile prin utilizarea cheilor de căutare bazate, în principal, pe:

- seria și numărul cecului, respectiv tipul cecului la origine (la tipărire) și tipul cecului în momentul declarării incidentului de plată;
- codul fiscal al persoanelor juridice;
- codul numeric personal din buletinul de identitate al persoanelor fizice;
- numărul de cod al băncilor;
- numărul de cod al *centralei* și al *sucursalelor Băncii Naționale a României*.

4. C.I.P. nu are calitatea de a aprecia veridicitatea informațiilor privind *incidentele de plăți*, pe care nu le poate nici anula, nici modifica.

Radierea *incidentelor de plăți* din F.N.C. și anularea *interdicției bancare* care poate decurge din acestea nu pot interveni decât la solicitarea *persoanelor declarante* sau a instanțelor judecătorești, în una dintre situațiile următoare:

- a) atunci când refuzul la plată al cecului rezultă dintr-o eroare sau o omisiune a *persoanei declarante*;
- b) alte motive prevăzute de reglementări ale Băncii Naționale a României.

Persoana declarantă va întocmi și va transmite C.I.P., în aceeași zi bancară, CEREREA DE ANULARE A INCIDENTULUI DE PLATĂ ȘI/SAU A INTERDICȚIEI BANCARE DE A EMITE CECURI, conform modelului din anexa nr. 8A, în minimum 3 exemplare, având același conținut, cu următoarele destinații:

- **exemplarul 1** — transmis la C.I.P. pentru confirmare și arhivare;
- **exemplarul 2** — transmis împreună cu exemplarul 1 la C.I.P. pentru confirmare, fiind ulterior returnat *persoanei declarante* pentru evidențele proprii;
- **exemplarul 3** — transmis împreună cu exemplarul 1 la C.I.P. pentru confirmare, fiind ulterior returnat clientului de către *persoana declarantă*.

În cazul în care această cerere este incompletă, *persoana acreditată* de la C.I.P. nu o va confirma, returnând *persoanei declarante* toate cele 3 exemplare.

În cazul în care refuzul la plată al cecului a rezultat dintr-o eroare sau omisiune a *persoanei declarante-bancă*, aceasta va suporta o taxă de 1.000.000 lei, percepută de C.I.P. în ziua bancară în care se transmite Cererea de anulare a incidentului de plată și/sau a interdicției bancare de a emite cecuri.

În cazul în care banca trasă (*persoana declarantă*) care a remis la C.I.P. o Cerere de înscriere a refuzului bancar în F.N.C. are inițiativa anulării refuzului la plată respectiv, această este sursa în măsură să întocmească și să renită la C.I.P. Cererea corespunzătoare de anulare a *incidentului de plată* și/sau a *interdicției bancare* de a emite

ARTICOLUL 7

Difuzarea și valorificarea informației din F.N.C.

1. Fluxul difuzării informației deținute în F.N.C. către *utilizatori* este prezentat în anexa nr. 1.

Persoanele declarante și ceilalți *utilizatori* ai informațiilor înscrise în F.N.C. pot recurge la una dintre cele 3 proceduri de interogare a bazei de date:

- depunerea de formulare — aceste cereri fac obiectul unui răspuns din partea C.I.P. în termen de maximum 48 de ore;
- prin telex — sub rezerva unei acreditări speciale în acest scop; răspunsul C.I.P. va fi furnizat pe aceeași cale, în aceeași zi bancară;
- prin programe specializate — folosind infrastructura comunicațiilor de date a Băncii Naționale a României sau a *băncilor*; răspunsul C.I.P. va fi furnizat pe aceeași cale, în aceeași zi bancară.

Prin decizia conducerii D.U.R.B. se poate sista în orice moment o procedură de acces la informația conținută în F.N.C., în interesul respectării prevederilor legii și al încrederii publicului în comerțul făcut de bănci cu cecuri.

2. *Difuzarea informației* conținute în F.N.C. se poate face către *persoane declarante*, pe bază de cerere sau din inițiativa C.I.P.

În cazul interogării F.N.C. de către o *persoană declarantă*, aceasta va completa formularul CERERE DE CONSULTARE, având dreptul la maximum 3 întrebări privind o *persoană fizică sau juridică*, conform modelului din anexa nr. 9.

Cererea de consultare va fi întocmită în 2 sau 3 exemplare, după caz, având același conținut, cu următoarele destinații:

- **exemplarul 1** — transmis la C.I.P. pentru confirmare și arhivare;
- **exemplarul 2** — transmis împreună cu exemplarul 1 la C.I.P. pentru confirmare și completare, fiind ulterior returnat *persoanei declarante* pentru evidențele proprii;
- **exemplarul 3** (dacă este cazul) — transmis împreună cu exemplarul 1 la C.I.P. pentru confirmare și completare, fiind ulterior returnat clientului de către *persoana declarantă*.

În cazul în care această cerere este incompletă, *persoana acreditată* de la C.I.P. nu o va confirma, returnând *persoanei declarante* cele 2 sau 3 exemplare, după caz.

În cazul în care C.I.P. primește o Declarație de pierdere/furt/distrugere/anulare a cecurilor (anexa nr. 4A) de la o *persoană declarantă*, *persoana acreditată* de la C.I.P. va înștiința în aceeași zi bancară *centrala băncii trase*, în baza formularului DECLARAȚIE A C.I.P. DE PIERDERE/FURT/DISTRUGERE/ANULARE A INSTRUMENTELOR, conform modelului din anexa nr. 6B.

Această declarație se va întocmi în minimum 2 exemplare, având același conținut, cu următoarele destinații:

- **exemplarul 1** — arhivat la C.I.P.;
- **exemplarul 2** — transmis *centralei băncii trase*.

În cazul în care *banca trasă* este o unitate teritorială din

transmită imediat această informație, pentru a nu proceda la decontarea cecului/cecurilor în eventualitatea prezentării la plată.

Fluxul colectării și difuzării informației privind un cec declarat pierdut/furat/distrus/anulat este prezentat în anexa nr. 10.

O altă situație în care C.I.P. are inițiativa transmiterii de informații către *persoanele declarante* este cea descrisă la **art. 5 pct. 2 alin. 2** din cuprinsul prezentului regulament, în baza formularului Declarație a C.I.P. privind interdicția bancară (anexa nr. 6A).

3. Difuzarea informației conținute în F.N.C. se poate face și către *alți utilizatori*, după cum decide, de la caz la caz, conducerea D.U.R.B. C.I.P. va permite *autorităților publice*, persoanelor fizice sau juridice și instituțiilor similare C.I.P. din străinătate accesul la informațiile deținute, în baza formularului Cerere de consultare (anexa nr. 9).

4. Valorificarea informației conținute în F.N.C. se va face astfel:

a) de către *bănci* și „Serviciul centrala incidentelor de plăți” din *centrala Băncii Naționale a României* sau „Biroul incidente de plăți” din *sucursalele Băncii Naționale a României*, în mod obligatoriu, la eliberarea de formulare de cecuri titularilor de cont despre care F.N.C. poate conține date referitoare la incidente înregistrate de client la plata cu cecuri sau ori de câte ori acestea consideră necesar;

b) de către *C.I.P.*, din proprie inițiativă, în apărarea interesului public, prin transmiterea către *autorități publice* sau publicarea, după caz, a unor informații din F.N.C.;

c) de către *autoritățile publice*, pe baza datelor solicitate C.I.P.;

d) de către persoanele fizice sau juridice, prin intermediul *băncilor*;

e) de către instituții similare C.I.P. din străinătate, pe baza datelor privind *incidentele de plăți* pe care C.I.P. le furnizează din proprie inițiativă sau la cererea acestora.

ARTICOLUL 8

Sanctiuni

Sanctiunile prevăzute pentru *incidentele de plăți* vor fi aplicate **titularilor de cont**, pe de o parte, și/sau **băncilor**, pe de altă parte, astfel:

1. Conform Legii nr. 59/1934, modificată prin Ordonanța Guvernului nr. 11/1993, aprobată și modificată prin Legea nr. 83/1994, se va pedepsi cu amendă de la 5.000 lei la 100.000 lei și cu închisoare de la 6 luni la 1 an, în afară de cazul când fapta constituie un delict sancționat cu o pedeapsă mai mare, orice *persoană fizică* sau *juridică* care:

— emite un cec fără autorizarea *băncii trase*;

— emite un cec fără a avea la tras disponibil suficient sau, după ce a tras cecul și mai înainte de trecerea termenelor fixate pentru prezentare, dispune altfel, în total sau în parte, de disponibilul avut;

— emite un cec cu dată falsă sau căruia îi lipsește una dintre mențiunile obligatorii;

— emite un cec circular sau un cec de călătorie „la purtător”.

2. Interdicția bancară, notificată de către *banca trasă* asupra unui titular de cont, durează 1 an de la data tragerii cecului (cu excepția cecului de numerar) care a generat *incidentul de plată major*.

3. Interdicția bancară, notificată de către *banca trasă* asupra unui titular, va fi prelungită cu 1 an de la data tragerii unui nou cec asupra aceluiași cont sau asupra unui cont deschis la o altă *bancă* pe numele său.

4. Conform Legii nr. 59/1934, modificată prin Ordonanța Guvernului nr. 11/1993, aprobată și modificată prin Legea nr. 83/1994, *băncile* care emit cecuri circulare fără a avea autorizare sau cărora li s-a revocat autorizarea se sancționează cu amendă*) de la 100.000 lei la 1.000.000 lei, în afară de cazul când legea prevede sancțiuni mai mari, în care caz se vor aplica acele sancțiuni.

5. Băncile care nu au declarat, în condițiile prevăzute de prezentul regulament, *incidentele de plăți* și/sau *interdicțiile bancare* către C.I.P. și/sau nu le-au notificat către client vor fi sancționate cu amendă*) de la 500.000 lei la 1.000.000 lei pentru fiecare omisiune.

6. Băncile care au eliberat formulare de cecuri titularilor de cont aflați în *interdicție bancară* vor fi sancționate cu amendă*) de la 500.000 lei la 1.000.000 lei.

7. În cazul în care *băncile* nu au notificat C.I.P. anularea unui *incident de plată* și/sau a unei *interdicții bancare* declarate anterior la Banca Națională a României din vina lor exclusivă, sustrăgându-se astfel de la plata taxei prevăzute la **art. 6 pct. 4 alin. 5**, vor fi sancționate cu amendă*) de la 1.500.000 lei la 2.000.000 lei.

8. Se aplică *băncilor* o amendă*) de 500.000 lei pentru fiecare zi bancară de întârziere peste termenele stabilite de prezentul regulament (**art. 4 pct. 2 alin. 2; art. 4 pct. 3 alin. 1; art. 5 pct. 2 alin. 1; art. 5 pct. 2 alin. 5; art. 6 pct. 4 alin. 3 și art. 7 pct. 2 alin. 7**).

9. Amenzile contravenționale prevăzute la pct. **4, 5, 6, 7 și 8** din cuprinsul prezentului articol se constată de către persoanele anume împuternicite de Consiliul de administrație al Băncii Naționale a României din cadrul Direcției generale autorizare, reglementare și supraveghere prudencială a societăților bancare și al Direcției generale de control și se virează la bugetul de stat. Direcțiile generale mai sus menționate din cadrul Băncii Naționale a României vor remite C.I.P., în primele 3 zile bancare ale fiecărei luni, o situație centralizatoare a amenzilor recepționate în cursul lunii anterioare.

Dispozițiile art. 25—27 din Legea nr. 32/1968 privind stabilirea și sancționarea contravențiilor nu se aplică acestor amenzi.

*) Potrivit art. 4 din Ordonanța Guvernului Băncii Naționale a României nr. 37 din 24 ianuarie 1997, publicat în Monitorul Oficial al României nr. 29, Mucur, 13 februarie 1997, și modificat prin Legea nr. 107 din 13 iunie 1997, în vigoare din 13 iunie 1997.

PARTEA a III-a

Fișierul național de cambii (F.N.Cb.) și Fișierul național de bilete la ordin (F.N.B.O.)

ARTICOLUL 9

Transmiterea și înscrierea informației în F.N.Cb. și F.N.B.O.

1. Pentru scopurile prezentului regulament, prevederile **art. 4** privind transmiterea și înscrierea informației în F.N.C. se adaptează la necesitățile F.N.Cb. și F.N.B.O.

2. Standardele de conținut ale CERERII DE ÎNSCRIERE A REFUZULUI BANCAR ÎN F.N.Cb. și ale CERERII DE ÎNSCRIERE A REFUZULUI BANCAR ÎN F.N.B.O. sunt prezentate în anexa nr. 3B și, respectiv, în anexa nr. 3C. Aceste cereri se vor întocmi de către *persoanele declarante* în minimum 3 exemplare, având același conținut, cu următoarele destinații:

— **exemplarul 1** — transmis la C.I.P. pentru confirmare și arhivare;

— **exemplarul 2** — transmis împreună cu exemplarul 1 la C.I.P. pentru confirmare, fiind ulterior returnat *persoanei declarante*, pentru evidențele proprii;

— **exemplarul 3** — transmis împreună cu exemplarul 1 la C.I.P. pentru confirmare, fiind ulterior returnat clientului de către *banca sa*.

Această cerere este transmisă la C.I.P. de către banca trasului sau banca subscriitorului (*persoane declarante*) în ziua efectuării refuzului la plată al cambiei sau, respectiv, al biletului la ordin.

În cazul în care această cerere este incompletă, *persoana acreditată* de la C.I.P. nu o va confirma, returnând *persoanei declarante* toate cele 3 exemplare.

3. Standardele de conținut ale DECLARAȚIEI DE PIERDERE/FURT/DISTRUGERE A CAMBIILOR și ale DECLARAȚIEI DE PIERDERE/FURT/DISTRUGERE A BILETELOR LA ORDIN sunt prezentate în anexa nr. 4B și, respectiv, în anexa nr. 4C. Aceste declarații se vor întocmi de către solicitant și de *persoana declarantă* în minimum 4 exemplare, având același conținut, cu următoarele destinații:

— **exemplarul 1** — transmis la C.I.P. pentru confirmare și arhivare;

— **exemplarul 2** — transmis împreună cu exemplarul 1 la C.I.P. pentru confirmare, fiind ulterior returnat *persoanei declarante*, pentru evidențele proprii;

— **exemplarul 3** — transmis împreună cu exemplarul 1 la C.I.P. pentru confirmare, fiind ulterior returnat persoanei fizice sau juridice de către *bancă*;

— **exemplarul 4** — remis persoanei fizice sau juridice în momentul întocmirii declarației.

Această declarație este transmisă la C.I.P. de către *persoana declarantă* în aceeași zi bancară cu aceea a întocmirii declarației.

4. În baza unei convenții, *sucursalele Băncii Naționale a României* vor primi din partea *camerelor de comerț și industrie județene*, în prima zi bancară a fiecărei săptămâni, TABELELE CU PROTESTELE DE NEACCEPTARE SAU

PROTESTELE DE NEPLATĂ A BILETELOR LA ORDIN, pentru a fi completată informația deținută în F.N.Cb. și, respectiv, în F.N.B.O.

5. Prevederile **art. 5** referitoare la *interdicția bancară* nu se aplică fișierelor privind titlurile de credit.

ARTICOLUL 10

Organizarea și gestionarea informației din F.N.Cb. și F.N.B.O.

1. Pentru scopurile prezentului regulament, dispozițiile **art. 6** privind organizarea și gestionarea informației în F.N.C. se adaptează la necesitățile F.N.Cb. și F.N.B.O.

2. F.N.Cb. și F.N.B.O. vor fi create, gestionate, actualizate și modificate conform necesităților proprii ale C.I.P., astfel încât acestea să poată evidenția și valorifica informațiile privind:

— refuzul la plată al cambiilor;

— refuzul la plată al biletelor la ordin;

— declararea cambiilor și biletelor la ordin ca pierdute, furate sau distruse.

Structura bazei de date, precum și restricțiile în utilizarea acesteia vor fi stabilite prin reglementări proprii ale C.I.P., care vor cuprinde și dispoziții privitoare la nomenclatoare și arhive proprii în interesul operativității și al eficienței în colectarea și valorificarea informației deținute în F.N.Cb. și F.N.B.O.

3. Standardele de conținut ale CERERII DE ANULARE A INCIDENTULUI DE PLATĂ PRIVIND CAMBIA și ale CERERII DE ANULARE A INCIDENTULUI DE PLATĂ PRIVIND BILETUL LA ORDIN sunt prezentate în anexa nr. 8B și, respectiv, în anexa nr. 8C. Aceste cereri sunt întocmite și transmise C.I.P. de către banca trasului sau, respectiv, banca subscriitorului (*persoane declarante*) în aceeași zi bancară. *Persoanele declarante* care au transmis inițial la C.I.P. Cererea de înscriere a refuzului bancar în F.N.Cb. și, respectiv, în F.N.B.O. sunt singurele în măsură să întocmească și să remită la C.I.P. Cererea de anulare a incidentului de plată privind cambia și, respectiv, Cererea de anulare a incidentului de plată privind biletul la ordin.

Radierea *incidentelor de plăți* din F.N.Cb. sau din F.N.B.O. poate interveni la solicitarea *persoanelor declarante* sau a instanțelor judecătorești, în una dintre situațiile următoare:

a) atunci când refuzul la plată sau la acceptare al cambiei sau refuzul la plată al biletului la ordin rezultă dintr-o eroare sau o omisiune a *persoanei declarante*;

b) alte motive prevăzute de reglementări ale Băncii Naționale a României.

În cazul în care refuzul la plată al cambiei sau al biletului la ordin a rezultat dintr-o eroare sau omisiune a *persoanei declarante-bancă*, aceasta va suporta o taxă de 1.000.000 lei, percepută de C.I.P. în ziua bancară în care se transmite Cererea de anulare a incidentului de plată pri-

ARTICOLUL 11

Difuzarea și valorificarea informației din F.N.Cb. și F.N.B.O.

1. În aplicarea prezentului regulament, dispozițiile **art. 7** privind *difuzarea și valorificarea* informației în F.N.C. se adaptează la necesitățile F.N.Cb. și F.N.B.O.

2. În cazul în care C.I.P. primește o Declarație de pierdere/furt/distrugere a cambiiilor sau a biletelor la ordin (anexa nr. 4B sau anexa nr. 4C) de la o *persoană declarantă*, va înștiința în aceeași zi bancară *centrala băncii* trasului sau *centrala băncii* subscriitorului printr-o Declarație a C.I.P. de pierdere/furt/distrugere/anulare a instrumentelor (anexa nr. 6B). *Centrala băncii* respective are obligația de a transmite imediat această informație, dacă este cazul, *unității teritoriale* din propriul sistem intrabancar, pentru a nu proceda la decontarea respectivului *instrument*.

3. Fluxul colectării și difuzării informației privind un bilet la ordin sau o cambie declarat(ă) pierdut(ă)/furat(ă)/distruș(ă)/anulat(ă) este prezentat în anexa nr. 10.

4. Prevederile **art. 7 pct. 2 alin. 9** nu se aplică în cazul titlurilor de credit.

ARTICOLUL 12

Sancțiuni

Sancțiunile prevăzute pentru *incidentele de plăți* în cazul cambiiilor și/sau al biletelor la ordin sunt:

1. Conform Legii nr. 58/1934, modificată prin Ordonanța Guvernului nr. 11/1993, aprobată și modificată prin Legea nr. 83/1994, se va pedepsi cu amendă de la 5.000 lei la 100.000 lei și închisoare până la 6 luni, în afară de cazul în care fapta constituie un delict sancționat cu o pedeapsă mai mare, orice *persoană fizică sau juridică* care cesionează o creanță în favoarea unei *bănci*, știind că în momentul cesiunii nu există, în total sau în parte, creanța cedată.

2. *Băncile* care nu au declarat, în condițiile prevăzute de prezentul regulament, *incidentele de plăți* către C.I.P. vor fi sancționate cu amendă*) de la 500.000 lei la 1.000.000 lei pentru fiecare omisiune.

3. În cazul în care *băncile* nu au notificat C.I.P. anularea unui *incident de plată* declarat anterior la Banca Națională a României din vina lor exclusivă, sustrăgându-se astfel de la plata taxei prevăzute la **art. 10 pct. 3 alin. 3**, vor fi sancționate cu amendă*) de la 1.500.000 lei la 2.000.000 lei.

4. Se aplică *băncilor* o amendă*) de 500.000 lei pentru fiecare zi bancară de întârziere peste termenele stabilite de prezentul regulament (**art. 9 pct. 2 alin. 2; art. 9 pct. 3 alin. 2; art. 10 pct. 3 alin. 1 și art. 11 pct. 2**).

5. Amenzile contravenționale prevăzute la pct. 2, 3 și 4 din cuprinsul prezentului articol se constată de către persoanele nume împuternicite de Consiliul de administrație al Băncii Naționale a României din cadrul Direcției generale autorizare, reglementare și supraveghere prudențială a societăților bancare și al Direcției generale de control și se virază la bugetul de stat. Direcțiile generale mai sus men-

ționate din cadrul Băncii Naționale a României vor remite C.I.P., în primele 3 zile bancare ale fiecărei luni, o situație centralizatoare a amenzilor percepute în cursul lunii anterioare.

Dispozițiile art. 25—27 din Legea nr. 32/1968 privind stabilirea și sancționarea contravențiilor nu se aplică acestor amenzi.

Partea a IV-a

Fișierul național al persoanelor cu risc (F.N.P.R.)

ARTICOLUL 13

Înscrierea informației în F.N.P.R.

1. Direcția urmăririi riscurilor bancare va organiza o bază de date permanentă, denumită *Fișierul național al persoanelor cu risc (F.N.P.R.)*, alimentată automat de F.N.I.P. cu *incidentele de plăți majore* înregistrate pe numele unei persoane fizice sau juridice.

2. În cuprinsul prezentului regulament, termenul *incidente de plăți majore* acoperă situațiile:

a) pentru CEC:

- cec emis fără autorizarea trasului;
- cec refuzat la plată din lipsă parțială de disponibil;
- cec refuzat la plată din lipsă totală de disponibil;
- cec emis cu o dată falsă sau căruia îi lipsește o mențiune obligatorie;
- cec circular sau cec de călătorie emis „la purtător“;
- cec emis de către un trăgător aflat în *interdicție bancară*;

b) pentru CAMBIE:

- scontarea cambiei fără existența în total/în parte a creanței cedate în momentul cesiunii acesteia;
- cambie refuzată la plată din lipsă parțială de disponibil;
- cambie refuzată la plată din lipsă totală de disponibil;
- cambie falsă;

c) pentru BILET LA ORDIN:

- scontarea biletului la ordin fără existența în total/în parte a creanței cedate în momentul cesiunii acestuia;
- bilet la ordin refuzat la plată din lipsă parțială de disponibil;
- bilet la ordin refuzat la plată din lipsă totală de disponibil;
- bilet la ordin fals.

În cazul *incidentelor de plăți majore* intervenite la plata cu cecuri, informația înscrisă în F.N.P.R. va fi completată cu perioada în care *persoana fizică sau juridică* se află în *interdicție bancară*.

ARTICOLUL 14

Organizarea și gestionarea informației în F.N.P.R.

Prevederile de la **art. 6 pct. 2 alin. 3 și art. 6 pct. 3**, referitoare la modalitățile de organizare și gestionare a infor-

*) Potrivit art. 4 din Ordinul guvernatorului Băncii Naționale a României nr. 37 din 24 ianuarie 1997, publicat în Monitorul Oficial al României, Partea I, nr. 109 din 1997 și în Jurnalul Oficial al României, nr. 13 din 1997.

mației din F.N.C., își păstrează valabilitatea și pentru F.N.P.R.

În momentul radierii unui *incident de plată major* din F.N.I.P., în mod automat va fi actualizată și înregistrarea din F.N.P.R. de pe numele respectivului titular de cont.

ARTICOLUL 15

Difuzarea și valorificarea informației din F.N.P.R.

Prevederile de la **art. 7 pct. 1; art. 7 pct. 2 alin. 1, 2, 3, 4 și art. 7 pct. 3**, referitoare la difuzarea și valorificarea informației din F.N.C., își păstrează valabilitatea și pentru F.N.P.R.

Valorificarea informației conținute în F.N.P.R. se poate face de către *utilizatori*, pe baza datelor solicitate C.I.P.

PARTEA a V-a Dispoziții finale

ARTICOLUL 16

Comisioane și speze

1. Serviciile oferite *persoanelor declarante-bănci și celorlalți utilizatori* de către C.I.P. se fac pe baze comerciale, prin perceperea de comisioane, speze și abonamente de consultare a F.N.I.P. și a F.N.P.R.

2. Cuantumurile comisioanelor, spezelor și ale abonamentelor se stabilesc prin ordin al guvernatorului Băncii Naționale a României.

3. Comisioanele, spezele și abonamentele sunt folosite de către Banca Națională a României pentru acoperirea cheltuielilor cu funcționarea și gestionarea F.N.I.P. și F.N.P.R.

ARTICOLUL 17

Arhivarea

1. Orice informație privind *incidentele de plăți* din F.N.I.P. va fi arhivată pe o perioadă de 5 ani în cadrul Direcției generale de plăți și urmărire a riscurilor bancare din Banca Națională a României.

2. Toată documentația folosită pentru transmiterea și înscrierea, organizarea și gestionarea și, respectiv, difuzarea și valorificarea informațiilor deținute de C.I.P. se arhivează în mod obligatoriu de către *persoanele declarante*, la sediile acestora, pe o perioadă de 5 ani, după cum urmează:

a) la *persoanele declarante*:

- somațiile;
- fișele de acreditare a persoanelor autorizate să notifice la C.I.P. cererile, declarațiile și anulările de incidente de plăți și de interdicții bancare;

— cererile de înscriere a refuzului bancar în F.N.C./F.N.Cb./F.N.B.O.;

— declarațiile de pierdere/furt/distrugere/anulare a cecurilor;

— declarațiile de pierdere/furt/distrugere a cambiilor, biletelor la ordin;

— declarațiile C.I.P. privind interdicția bancară și, respectiv, de pierdere/furt/distrugere/anulare a instrumentelor;

— cererile de anulare a incidentului de plată și/sau a interdicției bancare de a emite cecuri;

— cererile de anulare a incidentului de plată privind cambia, biletul la ordin;

— cererile de consultare;

b) la C.I.P.:

— fișele de acreditare a persoanelor autorizate să notifice la C.I.P. cererile, declarațiile și anulările de incidente de plăți și de interdicții bancare;

— cererile de înscriere a refuzului bancar în F.N.C./F.N.Cb./F.N.B.O.;

— declarațiile de pierdere/furt/distrugere/anulare a cecurilor;

— declarațiile de pierdere/furt/distrugere a cambiilor, biletelor la ordin;

— declarațiile C.I.P. privind interdicția bancară și, respectiv, de pierdere/furt/distrugere/anulare a instrumentelor;

— cererile de anulare a incidentului de plată și/sau a interdicției bancare de a emite cecuri;

— cererile de anulare a incidentului de plată privind cambia, biletul la ordin;

— cererile de consultare.

ARTICOLUL 18

Alte precizări

1. Din proprie inițiativă, precum și la solicitarea oricărei *bănci*, C.I.P. poate organiza și alte fișiere referitoare la *incidentele de plăți*, inclusiv pentru cartelele de plată, în cazul în care interesul public o impune.

2. D.U.R.B. asigură, totodată, emiterea și modificarea de reglementări ale Băncii Naționale a României, în numele C.I.P., privind accesul, gestiunea și valorificarea informației deținute.

Persoanele declarante au obligația să furnizeze C.I.P. orice informație solicitată de aceasta, în scopul desfășurării propriei activități.

3. Anexele fac parte integrantă din prezentul regulament și sunt obligatorii pentru *bănci* și pentru Banca Națională a României din punct de vedere al formei și al conținutului.

4. Prezentul regulament se publică în Monitorul Oficial al României și intră în vigoare la data de 3 februarie 1997.

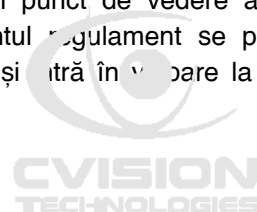

ANEXE

ANEXA Nr. 1

Fluxul informațional privind
incidentele de plăți

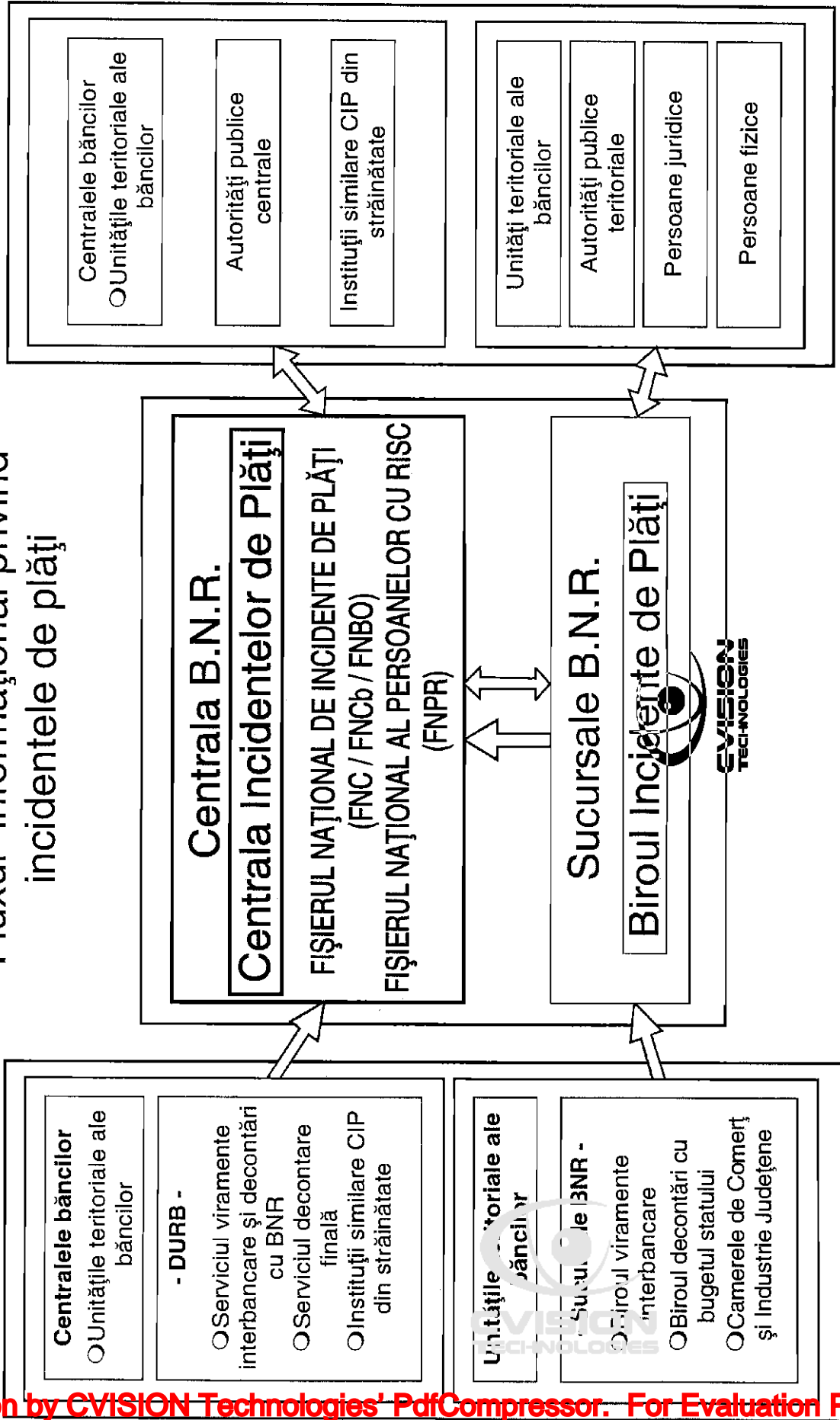

Difuzarea și valorificarea informației

Organizarea și gestionarea informației

Transmiterea și înscrisarea informației

ANEXA Nr. 2
(verso)

MOD DE COMPLETARE

La rubrica “**Nr. ...**” se înscrie numărul de înregistrare din evidențele persoanei declarante .

În **paragraful “CENTRALA BĂNCII/ SUCURSALA BNR”** se înscriu denumirea în clar și codul **centralei băncii**, în cazul în care informația transmisă la CIP provine direct de la aceasta sau de la o unitate teritorială proprie, respectiv al **sucursalei BNR** în cazul în care informația transmisă la CIP provine direct de la aceasta sau de la o unitate teritorială bancară din raza sa de activitate.

În cazul în care persoana declarantă este *DURB* acest paragraf nu se completează.

În **paragraful “1.”** se înscriu în clar denumirea, codul, adresa și telefonul persoanei declarante în cadrul căreia își desfășoară activitatea persoanele împuternicite de conducerea băncii, a sucursalei sau a centralei BNR să notifice cererile, declarațiile și anulările de incidente de plată și de interdicții bancare la CIP.

În **paragraful “2.”** se înscriu datele de identificare ale angajaților persoanei declarante (persoane acreditate) autorizate de conducerea acesteia să notifice cererile, declarațiile și anulările de incidente de plată și de interdicții bancare la CIP, fiind singurele în măsură să consulte informațiile deținute la CIP.

La rubrica “**S.S./L.S.**” se aplică semnătura și ștampila conducerii persoanei declarante.



Sigla persoanei declarante

ANEXA Nr.3A
(recto)CERERE DE ÎNSCRIERE A
REFUZULUI BANCAR ÎN FNC

Nr. (data emiterii)

CENTRALA BĂNCII / SUCURSALA BNR	Loc rezervat confirmării CIP
Cod	Nr. CIP

1. PERS. DECLARANTĂ Cod

Adresa Tel.

2. BANCA TRASĂ Cod

Tip cec la origine: Cec simplu Cec barat Cec de numerar Cec de călătorie Cec circular

Tip cec la momentul refuzului: cec simplu cec barat cec de numerar cec de călătorie cec circular
 cec certificat cec barat certificat
 cec de numerar
 cec barat certificat

CEC Seria Nr. Suma lei

emis la (localitatea) (data emiterii)

Compensabil la Suma refuzată lei

TRĂGĂTOR
Cod /Cod num. fiscal / pers.
Cont nr.

BENEFICIAR /
Ultimul GIRATAR
Cod /Cod num. fiscal / pers.
Cont nr.
Deschis la
Cod

3. MOTIVUL REFUZULUI LA PLATĂ

- | | |
|---|---|
| <input type="checkbox"/> cec emis fără autorizarea trasului *) | <input type="checkbox"/> interdicerea plății de către trăgător |
| <input type="checkbox"/> cec refuzat din lipsă totală de disponibil, în cazul prezentării la plată înainte de expirarea termenului de prezentare *) | <input type="checkbox"/> cec refuzat din lipsă totală sau parțială de disponibil, în cazul prezentării la plată după expirarea termenului de prezentare |
| <input type="checkbox"/> cec refuzat din lipsă parțială de disponibil, în cazul prezentării la plată înainte de expirarea termenului de prezentare *) | <input type="checkbox"/> trăgătorul se află în incapacitate de a emite cecuri |
| <input type="checkbox"/> cec emis cu o dată falsă sau căruia îi lipsește o mențiune obligatorie *) | <input type="checkbox"/> cecul prezintă diferite condiționări privind efectuarea plății |
| <input type="checkbox"/> cec circular / cec de călătorie emis la purtător *) | <input type="checkbox"/> litigiu de proprietate |
| <input type="checkbox"/> cec emis de către un trăgător aflat în interdicție bancară *) | <input type="checkbox"/> cecul aparține unui tiraj de instrumente neavizat de BNR |
| <input type="checkbox"/> falimentul trăgătorului | <input type="checkbox"/> cecul aparține unui set de instrumente care a fost retras din circulație |
| <input type="checkbox"/> lipsa de mandat a semnatarului | <input type="checkbox"/> cec declarat pierdut, furat, distrus |
| | <input type="checkbox"/> vicii de completare a mențiunilor de pe cec **) |

4. INTERDICȚIA BANCARĂ DE A EMITE SECURI

- trăgătorul este declarat de banca noastră în interdicție bancară în perioada -

*) Se completează și în graful 4. Aceste incidente de plăți majore apărute în comerțul cu cecuri determină înscrierea automată a trăgătorului în FNPR.

***) Se referă la:

- necompletarea corectă a menționei de pe cec
- înscrierea greșită sau lipsa unui număr de cont
- neconținutul corect al mențiunilor.

Persoana acreditată

S.S./L.S.

ANEXA Nr. 3A
(verso)**MOD DE COMPLETARE**

La **rubrica „Nr. ...“** se înscrie numărul de înregistrare din evidențele persoanei declarante.

În **paragraful „CENTRALA BĂNCII/SUCURSALA BNR“** se înscriu denumirea în clar și codul **centralei băncii**, în cazul în care informația transmisă la CIP provine direct de la aceasta sau de la o unitate teritorială proprie, respectiv ale **sucursalei BNR** în cazul în care informația transmisă la CIP provine direct de la aceasta sau de la o unitate teritorială bancară din raza sa de activitate.

În cazul în care persoana declarantă este *DURB*, acest paragraf nu se completează.

În **paragraful „Loc rezervat confirmării CIP“**, persoana acreditată de la CIP va înscrie pe toate cele 3 (trei) exemplare ale cererii data și ora înregistrării acesteia în FNC și va semna.

În **paragraful „1“** se înscriu în clar denumirea, codul, adresa și telefonul persoanei declarante la CIP, care solicită înscrierea refuzului bancar în FNC.

În **paragraful „2“** se înscriu informații preluate de pe cecul care face obiectul refuzului la plată:

- denumirea și codul băncii trase;
- tipul cecului; la rubrica „Tip cec la origine“ se va bifa tipul cecului la momentul tipăririi, iar la rubrica „Tip cec la momentul refuzului“ se va bifa corespunzător tipul cecului la momentul declarării acestuia ca refuz bancar;
- seria și numărul cecului, data și locul emiterii, locul compensării, suma totală de plată, respectiv suma refuzată la plată (exprimate în cifre);
- numele sau denumirea, codul fiscal sau codul numeric personal și numărul de cont al trăgătorului;
- numele sau denumirea și codul fiscal sau codul numeric personal al beneficiarului/ultimului giratar, numărul de cont, denumirea și codul băncii la care acesta are cont deschis.

În **paragraful „3“** se bifează una sau mai multe dintre căsuțele care reprezintă motivul refuzului la plată al cecului descris anterior; motivul „vicii de completare a mențiunilor de pe cec“ se va bifa în cazul în care se constată modificarea unor elemente de pe cec, înscrierea greșită sau lipsa unui număr de cont, neconcordanța semnăturilor.

Paragraful „4“ se completează numai dacă unul dintre motivele refuzului la plată este: „cec emis fără autorizarea trasului“, „cec refuzat din lipsă totală de disponibil, în cazul prezentării la plată înainte de expirarea termenului de prezentare“, „cec refuzat din lipsă parțială de disponibil, în cazul prezentării la plată înainte de expirarea termenului de prezentare“, „cec emis cu o dată falsă sau căruia îi lipsește o mențiune obligatorie“, „cec circular/cec de călătorie emis la purtător“ și „cec emis de către un trăgător aflat în interdicție bancară“; caz în care se va completa și perioada de interdicție bancară începând cu data emiterii cecului.

La **rubrica „S.S./L.S.“** se aplică semnătura și ștampila persoanei acreditate la CIP, care a întocmit respectiva cerere.

Sigla persoanei declarante

ANEXA Nr. 3B

(recto)

CERERE DE ÎNSCRIERE A REFUZULUI BANCAR ÎN FNcb

Nr.

--	--	--	--	--	--	--	--

(data emiterii)

CENTRALA BĂNCII / SUCURSALA BNR Cod	Loc rezervat confirmării CIP Nr. CIP								
1. PERS. DECLARANTĂ Cod									
Adresa Tel.									
2. Cambia emisă la <table border="1" style="display: inline-table; vertical-align: middle;"><tr><td> </td><td> </td><td> </td><td> </td><td> </td><td> </td><td> </td><td> </td></tr></table> nr. exemplare									
plătibilă la <table border="1" style="display: inline-table; vertical-align: middle;"><tr><td> </td><td> </td><td> </td><td> </td><td> </td><td> </td><td> </td><td> </td></tr></table> Suma <table border="1" style="width: 100px; height: 20px;"></table> lei									Suma <table border="1" style="width: 100px; height: 20px;"></table> lei
Compensabilă la	refuzată <table border="1" style="width: 100px; height: 20px;"></table> lei								
TRAS	ACCEPTANT								
Cod /Cod num. fiscal / pers.	Cod /Cod num. fiscal / pers.								
Cont nr.	AVALIST								
Deschis la	Cod /Cod num. fiscal / pers.								
Cod	AVALIZAT								
Cod /Cod num. fiscal / pers.	Cod /Cod num. fiscal / pers.								
Adresa	BENEFICIAR								
Cod /Cod num. fiscal / pers.	Cod /Cod num. fiscal / pers.								
Adresa	Ultimul GIRATAR								
Cod /Cod num. fiscal / pers.	Cod /Cod num. fiscal / pers.								

3. MOTIVUL REFUZULUI LA PLATĂ

- | | |
|--|--|
| <input type="checkbox"/> scontarea cambiei fără existența în total / în parte a creanței cedate în momentul cesiunii acestela *)
<input type="checkbox"/> cambie cu scadență la vedere, refuzată din lipsă totală de disponibil, în cazul prezentării la plată în termen *)
<input type="checkbox"/> cambie cu scadență la vedere, refuzată din lipsă parțială de disponibil, în cazul prezentării la plată în termen *)
<input type="checkbox"/> cambie cu scadență la un anume timp de la vedere, la un anume timp de la data emiterii sau la o dată fixă, refuzată din lipsă totală de disponibil, în cazul prezentării la plată la termen *)
<input type="checkbox"/> cambie cu scadență la un anume timp de la vedere, la un anume timp de la data emiterii sau la o dată fixă, refuzată din lipsă parțială de disponibil, în cazul prezentării la plată la termen *) | <input type="checkbox"/> cambie falsă *)
<input type="checkbox"/> cambie refuzată din lipsă totală sau parțială de disponibil, în cazul prezentării la plată după expirarea termenului
<input type="checkbox"/> cambie emisă cu o dată falsă sau căreia îi lipsește o mențiune obligatorie
<input type="checkbox"/> lipsa de mandat a semnatarului
<input type="checkbox"/> încetarea plăților de către tras
<input type="checkbox"/> falimentul trasului
<input type="checkbox"/> litigiu de proprietate
<input type="checkbox"/> cambia prezintă diferite condiționări privind efectuarea plății
<input type="checkbox"/> cambie declarată pierdută, furată, distrusă
<input type="checkbox"/> vicii de completare a mențiunilor de pe cambie **) |
|--|--|

*) Aceste incidente de plăți majore apărute în comerțul cu cambii determină înscrierea automată a trasului în FNPR.

**) Se referă la:
 - modificarea unor elemente de pe cambie
 - înscrierea greșită sau lipsa unui număr de cont
 - neconcordanța semnăturilor.

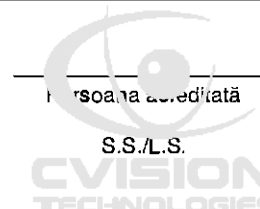

ANEXA Nr. 3B
(verso)

MOD DE COMPLETARE

La rubrica "Nr. ..." se înscrie numărul de înregistrare din evidențele persoanei declarante.

În **paragraful "CENTRALA BĂNCII/ SUCURSALA BNR"** se înscriu denumirea în clar și codul **centralei băncii**, în cazul în care informația transmisă la CIP provine direct de la aceasta sau de la o unitate teritorială proprie, respectiv ale **sucursalei BNR** în cazul în care informația transmisă la CIP provine direct de la aceasta sau de la o unitate teritorială bancară din raza sa de activitate.

În cazul în care persoana declarantă este *DURB*, acest paragraf nu se completează.

În **paragraful "Loc rezervat confirmării CIP"**, persoana acreditată de la CIP va înscrie pe toate cele 3 (trei) exemplare ale cererii data și ora înregistrării acesteia în FNcb și va semna.

În **paragraful "1."** se înscriu în clar denumirea, codul, adresa și telefonul persoanei declarante la CIP care solicită înscrierea refuzului bancar în FNcb.

În **paragraful "2."** se înscriu informații preluate de pe cambie care face obiectul refuzului la plată:

- data și locul emiterii, nr. exemplare, locul plății, data scadenței, locul compensării, suma totală de plată, respectiv suma refuzată la plată (exprimate în cifre);
- numele sau denumirea, Codul fiscal sau Codul numeric personal al trasului, numărul de cont, denumirea și codul băncii trasului;
- numele sau denumirea și Codul fiscal sau Codul numeric personal al acceptantului, numele sau denumirea și Codul fiscal sau Codul numeric personal al avalistului, numele sau denumirea și Codul fiscal sau Codul numeric personal al avalizatului;
- numele sau denumirea, Codul fiscal sau Codul numeric personal și adresa trăgătorului;
- numele sau denumirea și Codul fiscal sau Codul numeric personal al beneficiarului, numele sau denumirea și Codul fiscal sau Codul numeric personal al ultimului giratar.

În **paragraful "3."** se bifează una sau mai multe dintre căsuțele care reprezintă motivul refuzului la plată al cambiei descrise anterior; motivul "vicii de completare a mențiunilor de pe cambie" se va bifa în cazul în care se constată modificarea unor elemente de pe cambie, înscrierea greșită sau lipsa unui număr de cont, neconcordanța semnăturilor.

La rubrica "S.S./L.S." se aplică semnatura și ștampila persoanei acreditate la CIP care a întocmit respectiva cerere.



Sigla persoanei declarante

ANEXA Nr. 3C
(recto)CERERE DE ÎNSCRIERE A
REFUZULUI BANCAR ÎN FNBONr. | | | | | | | | | |
(data emiterii)

CENTRALA BĂNCII / SUCURSALA BNR	Loc rezervat confirmării CIP
Cod	Nr. CIP

1. PERS. DECLARANTĂ Cod

Adresa Tel.

2. Bilet la ordin emis la (localitatea) | | | | | | | | | |, nr. exemplare

plătibil la (localitatea) | | | | | | | | | | Suma lei

Compensabil la Suma refuzată lei

AVALIST Cod / Cod num.
fiscal / pers.

AVALIZAT Cod / Cod num.
fiscal / pers.

SUBSCRIITOR Cod / Cod num. fiscal / pers. Cont nr. Deschis la Cod	BENEFICIAR Cod / Cod num. fiscal / pers. Ultimul GIRATAR Cod / Cod num. fiscal / pers.
--	---

3. MOTIVUL REFUZULUI LA PLATĂ

<input type="checkbox"/> scontarea biletului la ordin fără existența în total / în parte a creanței cedate în momentul ceslunii acestuia *) <input type="checkbox"/> bilet la ordin cu scadență la vedere, refuzat din lipsă totală de disponibil, în cazul prezentării la plată în termen *) <input type="checkbox"/> bilet la ordin cu scadență la vedere, refuzat din lipsă parțială de disponibil, în cazul prezentării la plată în termen *) <input type="checkbox"/> bilet la ordin cu scadență la un anume timp de la vedere, la un anume timp de la data emiterii sau la o dată fixă, refuzat din lipsă totală de disponibil, în cazul prezentării la plată la termen *) <input type="checkbox"/> bilet la ordin cu scadență la un anume timp de la vedere, la un anume timp de la data emiterii sau la o dată fixă, refuzat din lipsă parțială de disponibil, în cazul prezentării la plată la termen *)	<input type="checkbox"/> bilet la ordin fals *) <input type="checkbox"/> bilet la ordin refuzat din lipsă totală sau parțială de disponibil, în cazul prezentării la plată după expirarea termenului <input type="checkbox"/> bilet la ordin emis cu o dată falsă sau căruia îi lipsește o mențiune obligatorie <input type="checkbox"/> lipsa de mandat a semnatarului <input type="checkbox"/> încetarea plăților de către subscriitor <input type="checkbox"/> falimentul subscriitorului <input type="checkbox"/> litigiu de proprietate <input type="checkbox"/> biletul la ordin prezintă diferite condiționări privind efectuarea plății <input type="checkbox"/> bilet la ordin declarat pierdut, furat, distrus <input type="checkbox"/> vicli de completare a mențiunilor de pe biletul la ordin **)
---	---

*) Aceste incidente de plăți majore apărute în comerțul cu bilete la ordin determină înscrierea automată a subscriitorului în FNPR.

**) Se referă la:

- modificarea unor elemente de pe biletul la ordin
- înșcrierea greșită sau lipsa unui număr de cont
- neconcordanța semnăturilor.

CVISION
TECHNOLOGIES

Persoana acreditată

S.S./L.S.

ANEXA Nr. 3C
(verso)**MOD DE COMPLETARE**

La rubrica "Nr..." se înscrie numărul de înregistrare din evidențele persoanei declarante.

În **paragraful "CENTRALA BĂNCII/ SUCURSALA BNR"** se înscriu denumirea în clar și codul **centralei băncii**, în cazul în care informația transmisă la CIP provine direct de la aceasta sau de la o unitate teritorială proprie, respectiv ale **sucursalei BNR**, în cazul în care informația transmisă la CIP provine direct de la aceasta sau de la o unitate teritorială bancară din raza sa de activitate.

În cazul în care persoana declarantă este *DURB*, acest paragraf nu se completează.

În **paragraful "Loc rezervat confirmării CIP"**, persoana acreditată de la CIP va înscrie pe toate cele 3 (trei) exemplare ale cererii data și ora înregistrării acesteia în FNBO și va semna.

În **paragraful "1."** se înscriu în clar denumirea, codul, adresa și telefonul persoanei declarante la CIP care solicită înscrierea refuzului bancar în FNBO.

În **paragraful "2."** se înscriu informații preluate de pe biletul la ordin care face obiectul refuzului la plată:

- data și locul emiterii, nr. exemplare, locul plății, data scadenței, locul compensării, suma totală de plată, respectiv suma refuzată la plată (exprimate în cifre);

- numele sau denumirea și Codul fiscal sau Codul numeric personal al avalistului, numele sau denumirea și Codul fiscal sau Codul numeric personal al avalizatorului;

- numele sau denumirea, Codul fiscal sau Codul numeric personal al subscriitorului, numărul de cont, codul și denumirea băncii acestuia;

- numele sau denumirea și Codul fiscal sau Codul numeric personal al beneficiarului, numele sau denumirea și Codul fiscal sau Codul numeric personal al ultimului giratar.

În **paragraful "3."** se bifează una sau mai multe dintre căsuțele care reprezintă motivul refuzului la plată al biletului la ordin descris anterior; motivul "vicii de completare a mențiunilor de pe biletul la ordin" se va bifa în cazul în care se constată modificarea unor elemente de pe biletul la ordin, înscrierea greșită sau lipsa unui număr de cont, neconcordanța semnăturilor.

La rubrica "**S.S./L.S.**" se aplică semnătura și ștampila persoanei acreditate la CIP care a întocmit respectiva cerere.



Sigla persoanei declarante

ANEXA Nr. 4A
(recto)DECLARAȚIE DE PIERDERE / FURT / DISTRUGERE / ANULARE
A CECURILOR

Nr. (data emiterii)

CENTRALA BĂNCII / SUCURSALA BNR		Loc rezervat confirmării CIP	
Cod		Nr. CIP	
1. PERS. DECLARANTĂ Cod			
Adresa		Tel.	
2. SUBSEMNATUL, adresa			
..... posesor al BI seria nr.		Cod numeric personal []	
emis de, la data de []		reprezentant al []	
..... natura juridică		Cod fiscal []	
pe propria răspundere,			
3. Declar(ă) cecul/cecurile:		Declarația către CIP privind anularea cecului/cecurilor se face numai din inițiativa băncii trase.	
<input type="checkbox"/> pierdut(e) <input type="checkbox"/> furat(e) <input type="checkbox"/> distrus(e) <input type="checkbox"/> anulat(e)			
4. BANCA TRASĂ Cod			
Tip cec la origine: <input type="checkbox"/> Cec simplu <input type="checkbox"/> Cec barat <input type="checkbox"/> Cec de numerar <input type="checkbox"/> Cec de călătorie <input type="checkbox"/> Cec circular			
Tip cec la momentul p/f/d: <input type="checkbox"/> cec simplu <input type="checkbox"/> cec barat <input type="checkbox"/> cec de numerar <input type="checkbox"/> cec de călătorie <input type="checkbox"/> cec circular			
<input type="checkbox"/> cec barat <input type="checkbox"/> cec barat certificat			
<input type="checkbox"/> cec certificat			
<input type="checkbox"/> cec de numerar			
<input type="checkbox"/> cec barat certificat			
CEC Seria, Nr.		Suma [] lei	
emis la (localitatea) [] (data emiterii)		[]	
Compensabil la		(in litere)	
TRĂGĂTOR		BENEFICIAR / Ultimul GIRATAR	
Cod / Cod num. fiscal / pers.		Cod fiscal / Cod num. pers.	
Cont nr.		Cont nr.	
		Deschis la	
		Cod	
5. BANCA TRASĂ Cod			
Tip cec la origine: <input type="checkbox"/> Cec simplu <input type="checkbox"/> Cec barat <input type="checkbox"/> Cec de numerar <input type="checkbox"/> Cec de călătorie <input type="checkbox"/> Cec circular			
Tip cec la momentul p/f/d/a: <input type="checkbox"/> cec simplu <input type="checkbox"/> cec barat <input type="checkbox"/> cec de numerar <input type="checkbox"/> cec de călătorie <input type="checkbox"/> cec circular			
<input type="checkbox"/> cec barat			
<input type="checkbox"/> cec de numerar			
= CECURILE de la Seria nr. până la Seria nr.			
= CECURILE de la Seria nr. până la Seria nr.			
= CECURILE de la Seria nr. până la Seria nr.			

Semnătura solicitantului



CVISION
TECHNOLOGIES

Persoana acreditată

S.S./L.S.

ANEXA Nr. 4A**(verso)****MOD DE COMPLETARE**

La rubrica "Nr..." se înscrie numărul de înregistrare din evidențele persoanei declarante.

În **paragraful "CENTRALA BĂNCII/ SUCURSALA BNR"** se înscriu denumirea în clar și codul **centralei băncii**, în cazul în care informația transmisă la CIP provine direct de la aceasta sau de la o unitate teritorială proprie, respectiv ale **sucursalei BNR** în cazul în care informația transmisă la CIP provine direct de la aceasta sau de la o unitate teritorială bancară din raza sa de activitate.

În cazul în care persoana declarantă este *DURB* acest paragraf nu se completează.

În **paragraful "Loc rezervat confirmării CIP"**, persoana acreditată de la CIP va înscrie pe toate cele 3 (trei) exemplare ale declarației data și ora înregistrării acesteia în FNC și va semna.

În **paragraful "1."** se înscriu în clar denumirea, codul, adresa și telefonul persoanei declarante la CIP care declară cecul/cecurile pierdut(e), furat(e), distrus(e) sau anulat(e).

Paragraful "2." se completează cu datele personale ale persoanei fizice (numele și prenumele, adresa, seria, numărul și codul numeric personal din B.I., emis de, la data de) sau cu datele de identificare ale persoanei juridice (numele și prenumele, adresa, seria, numărul și codul numeric din B.I., emis de, la data de, ale reprezentantului persoanei juridice, denumirea și natura juridică, codul fiscal ale persoanei juridice) care declară pe propria răspundere cecul/cecurile pierdut(e), furat(e) sau distrus(e).

În **paragraful "3."**

- subsemnatul bifează una din căsuțele "pierdut(e)", "furat(e)" sau "distrus(e)".

În cazul în care acesta declară un singur cec completat ca fiind pierdut, furat sau distrus barează cuvântul "cecurile" și completează **paragraful "4."** Pentru fiecare cec completat pierdut, furat sau distrus se va întocmi câte un formular tip Anexa 4A.

În cazul în care acesta declară unul sau mai multe cecuri în alb pierdute, furate sau distruse se barează cuvântul "cecurile", respectiv "cecul", și completează **paragraful "5"**.

- banca trasă bifează pentru anularea uneia sau mai multor serii de cecuri în alb numai căsuța "anulat(e)", prin persoana acreditată care întocmește declarația, după care aceasta va completa **paragraful "5"** și va semna la rubrica "S.S./L.S."

În **paragraful "4."** se înscriu informații preluate de pe cecul declarat de subsemnat, conform opțiunii de la **paragraful "3."** ca fiind pierdut / furat / distrus:

- denumirea și codul băncii trase;
- tipul cecului; la rubrica "Tip cec la origine" se va bifa tipul cecului la momentul tipării, iar la rubrica "Tip cec la momentul p/f/d" se va bifa corespunzător tipul cecului la momentul declarării acestuia ca pierdut/furat/distrus;
- seria și numărul cecului, data și locul emiterii, locul compensării, suma în cifre și în litere;
- numele sau denumirea, Codul fiscal sau Codul numeric personal și numărul de cont al trăgătorului;
- numele sau denumirea și Codul fiscal sau Codul numeric personal al beneficiarului/ultimului giratar, numărul de cont, denumirea și codul băncii la care acesta are cont deschis.

În **paragraful "5."** se înscriu denumirea și codul băncii trase și se completează cu informații privind seriile și numerele formularelor de cec în alb pierdut(e)/furat(e)/distrus(e)/anulat(e). La rubrica "Tip cec la origine" se va bifa tipul cecului la momentul tipării, iar la rubrica "Tip cec la momentul p/f/d/a" se va bifa corespunzător tipul cecului la momentul declarării acestuia ca pierdut/furat/distrus/anulat.

În cazul în care seriile și numerele cecurilor nu sunt consecutive se vor bara cuvintele "de la" și "până la", solicitantul completând seriile și numerele respectivelor formulare. Spațiile rămase necompletate privind seria și numărul cecurilor vor fi barate. Se va completa un formular tip anexa 4A pentru fiecare tip de carnete de cecuri declarate ca pierdute/furate/distruse/anulate (cec simplu, cec barat, cec numerar, cec de călătorie și cec circular).

La rubrica "Semnătura solicitantului" se aplică semnătura persoanei fizice sau a reprezentantului persoanei juridice care declară pierderea / furtul / distrugerea cecului sau a cecurilor respective.

La rubrica "S.S./L.S." se aplică semnătura și ștampila persoanei acreditate la CIP care a întocmit declarația.



ANEXA Nr.4B**(verso)****MOD DE COMPLETARE**

La rubrica "Nr..." se înscrie numărul de înregistrare din evidențele persoanei declarante.

În paragraful "CENTRALA BĂNCII/ SUCURSALA BNR" se înscriu denumirea în clar și codul centralei băncii, în cazul în care informația transmisă la CIP provine direct de la aceasta sau de la o unitate teritorială proprie, respectiv ale sucursalei BNR în cazul în care informația transmisă la CIP provine direct de la aceasta sau de la o unitate teritorială bancară din raza sa de activitate.

În cazul în care persoana declarantă este DURB acest paragraf nu se completează.

În paragraful "Loc rezervat confirmării CIP", persoana acreditată de la CIP va înscrie pe toate cele 3 (trei) exemplare ale declarației data și ora înregistrării acesteia în FNcb și va semna.

În paragraful "1." se înscriu în clar denumirea, codul, adresa și telefonul persoanei declarante la CIP care declară în nume propriu sau în numele unei persoane fizice sau juridice cambia pierdută, furată sau distrusă.

Paragraful "2." se completează cu datele personale ale persoanei fizice (numele și prenumele, adresa, seria, numărul și codul numeric personal din B.I., emis de, la data de) sau cu datele de identificare ale persoanei juridice (numele și prenumele, adresa, seria, numărul și codul numeric personal din B.I., emis de, la data de, ale reprezentantului persoanei juridice, denumirea și natura juridică, codul fiscal ale persoanei juridice) care declară pe propria răspundere cambia pierdută, furată sau distrusă.

În cazul în care cambia este declarată pierdută se bifează căsuța corespunzătoare. Similar se procedează pentru cambia furată, respectiv distrusă.

În paragraful "3." se înscriu informații preluate de pe cambia declarată pierdută / furată / distrusă:

- data și locul emiterii, nr. exemplare, locul plății și data scadenței, locul compensării, suma în cifre;
- numele sau denumirea, Codul fiscal sau Codul numeric personal al trasului, numărul de cont, denumirea și codul băncii trasului;
- numele sau denumirea și Codul fiscal sau Codul numeric personal al acceptantului, numele sau denumirea și Codul fiscal sau Codul numeric personal al avalistului, numele sau denumirea și Codul fiscal sau Codul numeric personal al avalizatului;
- numele sau denumirea, Codul fiscal sau Codul numeric personal și adresa trăgătorului;
- numele sau denumirea și Codul fiscal sau Codul numeric personal al beneficiarului, numele sau denumirea și Codul fiscal sau Codul numeric personal al ultimului giratar.

La rubrica "Semnătura solicitantului" se aplică semnătura persoanei fizice sau a reprezentantului persoanei juridice care declară pierderea / furtul / distrugerea cambiei respective.

La rubrica "S.S./L.S." se aplică semnătura și ștampila persoanei acreditate la CIP care a întocmit declarația.



Sigla persoanei declarante

ANEXA Nr. 4C
(recto)DECLARAȚIE DE PIERDERE / FURT / DISTRUGERE
A BILETELOR LA ORDINNr. [] [] [] [] [] [] [] [] [] []
(data emiterii)

CENTRALA BĂNCII / SUCURSALA BNR

Cod

Loc rezervat confirmării CIP

Nr. CIP

1. PERS. DECLARANTĂ Cod
Adresa Tel.2. SUBSEMNATUL, adresa
Cod numeric []
..... posesor al BI seria nr., personal
emis de, la data de []
(data emiterii) (denumire persoană juridică)
..... natura juridică, Cod fiscal []
declar pe propria răspundere biletul la ordin pierdut furat distrus.3. Biletul la ordin emis la (localitatea) []
(data emiterii) nr. exemplare
plătibil la (localitatea) []
(data scadenței) Suma [] lei
Compensabil la (în litere)AVALIST Cod fiscal / Cod num. pers.
AVALIZAT Cod fiscal / Cod num. pers.SUBSCRIITOR BENEFICIAR
Cod fiscal / Cod num. pers. Cod fiscal / Cod num. pers.
Cont nr.
Deschis la Ultimul GIRATAR
Cod Cod fiscal / Cod num. pers.

Semnătura solicitantului



Persoana acreditată

S.S./L.S.

MOD DE COMPLETARE

La rubrica “Nr. ...” se înscrie numărul de înregistrare din evidențele persoanei declarante.

În **paragraful “CENTRALA BĂNCII/ SUCURSALA BNR”** se înscriu denumirea în clar și codul **centralei băncii**, în cazul în care informația transmisă la CIP provine direct de la aceasta sau de la o unitate teritorială proprie, respectiv ale **sucursalei BNR** în cazul în care informația transmisă la CIP provine direct de la aceasta sau de la o unitate teritorială bancară din raza sa de activitate.

În cazul în care persoana declarantă este *DURB* acest paragraf nu se completează.

În **paragraful “Loc rezervat confirmării CIP”**, persoana acreditată de la CIP va înscrie pe toate cele 3 (trei) exemplare ale declarației data și ora înregistrării acesteia în FNBO și va semna.

În **paragraful “1.”** se înscriu în clar denumirea, codul, adresa și telefonul persoanei declarante la CIP care declară în nume propriu sau în numele unei persoane fizice sau juridice biletul la ordin pierdut, furat sau distrus.

Paragraful “2.” se completează cu datele personale ale persoanei fizice (numele și prenumele, adresa, seria, numărul și codul numeric personal din B.I., emis de, la data de) sau cu datele de identificare ale persoanei juridice (numele și prenumele, adresa, seria, numărul și codul numeric personal din B.I., emis de, la data de, ale reprezentantului persoanei juridice, denumirea și natura juridică, codul fiscal ale persoanei juridice) care declară pe propria răspundere biletul la ordin pierdut, furat sau distrus.

În cazul în care biletul la ordin este declarat pierdut se bifează căsuța corespunzătoare. Similar se procedează pentru biletul la ordin furat, respectiv distrus.

În **paragraful “3.”** se înscriu informații preluate de pe biletul la ordin declarat pierdut / furat / distrus:

- data și locul emiterii, nr. exemplare, locul plății, data scadenței, locul compensării, suma în cifre;
- numele sau denumirea și Codul fiscal sau Codul numeric personal al avalistului, numele sau denumirea și Codul fiscal sau Codul numeric personal al avalizatului;
- numele sau denumirea, Codul fiscal sau Codul numeric personal al subscriitorului, numărul de cont, codul și denumirea băncii acestuia;
- numele sau denumirea și Codul fiscal sau Codul numeric personal al beneficiarului, numele sau denumirea și Codul fiscal sau Codul numeric personal al ultimului giratar.

La rubrica “**Semnătura solicitantului**” se aplică semnătura persoanei fizice sau a reprezentantului persoanei juridice care declară pierderea / furtul / distrugerea biletului la ordin respectiv.

La rubrica “**S.S./L.S.**” se aplică semnătura și ștampila persoanei acreditate la CIP care a întocmit declarația.

Sigla persoanei declarante

ANEXA Nr.5A

SOMAȚIE

Nr. [] [] [] [] [] [] [] [] [] []
(data emiterii)

(titular de cont)

Ați emis un CEC (tip cec la origine) (tip cec la momentul refuzului)

refuzat pe motiv

Seria Nr., emis la, în data de [] [] [] [] [] [] [] [] [] []

pentru suma de lei

(în litere)

în beneficiul lui prezentat la plată de
(numele sau denumirea beneficiarului) (reprezentant autorizat al beneficiarului)Iată deci situația contului dvs. nr., deschis la,
pe numele, cu disponibil în sumă de lei

(în litere)

În consecință, **vă este interzis să trageți cekuri** (cu excepția cecurilor de numerar) timp de un an,
începând cu data emiterii acestui cec.În perioada [] [] [] [] [] [] [] [] [] [] - [] [] [] [] [] [] [] [] [] [] **vă aflați în INTERDICȚIE BANCARĂ și aveți
obligăția să restituiți fără întârziere tuturor băncilor formularele de cekuri în alb** care se află
în posesia dvs. și a mandatarilor.◆ **Precizări asupra modalităților de aplicare a legilor și a reglementărilor BNR în vigoare!****CVISION
TECHNOLOGIES**

⟨ Conform art. 84 din Legea nr. 59/1934 modificată prin Legea nr. 83/1994 pentru cekurile emise fără autorizarea trasului, cekurile refuzate la plată din lipsă totală sau parțială de disponibil, cekurile emise cu o dată falsă sau căroră le lipsește o mențiune obligatorie, cekurile circulare sau cekurile de călătorie emise la purtător, **sunteți pasibili de pedeapsă cu amendă de la 5.000 la 100.000 lei și închisoare de la 6 luni la un an, afară de cazul când fapta constituie un delict sancționat cu o pedeapsă mai mare.**

⟨ **Interdicția bancară de a emite cekuri** s-a pronunțat prin aplicarea art. 5 din Regulamentul BNR privind organizarea și funcționarea la Banca Națională a României a Centralei Incidentelor de Plăți.

⟨ Banca noastră are obligația să semnaleze această infracțiune la Centrala Incidentelor de Plăți din Banca Națională a României care o va înscrie într-un fișier de incidente de plăți creat pe numele dvs.

După un an de la data emiterii acestui cec, aveți din nou dreptul să emiteți cekuri cu condiția ca în această perioadă să nu mai trageți un alt cec și să nu vă aflați sub o interdicție bancară notificată de o altă bancă ca urmare a unui incident survenit asupra altui cont.

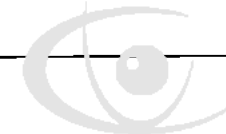
**CVISION
TECHNOLOGIES**

Persoana acreditată

S.S./I.S.

MOD DE COMPLETARE

La **rubrica** “Nr...” se înscrie numărul de înregistrare din evidențele CIP.

În situația în care CIP notifică tuturor centralelor băncilor declararea unui titular de cont în interdicție bancară, persoana acreditată de la CIP are obligația să bifeze căsuța de la **paragraful** “1.”.

În situația în care CIP notifică tuturor centralelor băncilor anularea interdicției bancare declarată anterior printr-o Cerere de anulare a incidentului de plată și/sau a interdicției bancare de a emite cecuri, persoana acreditată de la CIP are obligația să bifeze căsuța de la **paragraful** “2.”.

La **rubrica** “S.S./L.S.” se aplică semnătura și ștampila persoanei acreditate de la CIP.



MOD DE COMPLETARE

La rubrica “Nr. ...” se înscrie numărul de înregistrare din evidențele CIP.

În **paragraful “1.”** se înscrie data pierderii / furtului / distrugerii / anulării instrumentului. În cazul în care instrumentul este declarat pierdut se barează cuvintele “furat”, “distrus” și “anulat”. Similar se procedează pentru instrumentele furate, distruse și respectiv anulate. În funcție de tipul instrumentului declarat pierdut, furat, distrus sau anulat se bifează căsuța corespunzătoare acestuia, completându-se informațiile din dreptul ei astfel:

- în cazul cecului - tipul cecului la origine (la tipărire) și tipul cecului la momentul declarării pierderii/furtului/distrugerii cecului, seria și numărul acestuia, data și locul emiterii, suma în cifre și numele sau denumirea beneficiarului;
- în cazul cambiei - data și locul emiterii, numele sau denumirea trăgătorului, suma în cifre, numele sau denumirea beneficiarului, precum și data scadenței;
- în cazul biletului la ordin - data și locul emiterii, suma în cifre, numele sau denumirea beneficiarului, precum și data scadenței.

Observație: În cazul în care se declară la CIP cecuri în alb pierdute, furate, distruse sau anulate se completează informațiile privind tipul cecului la origine (la tipărire) și tipul cecului la momentul declarării pierderii/furtului/distrugerii/anulării cecului, seriile și numerele acestor formulare. Dacă seriile și numerele cecurilor nu sunt consecutive se vor bara cuvintele “de la” și “până la”, persoana acreditată de la CIP completând seriile și numerele respectivelor formulare. Spațiile privind seria și numărul cecurilor rămase necomplete vor fi barate. În cazul declarării pierderii/furtului/distrugerii/anulării unor serii de cecuri în alb se va întocmi pentru fiecare tip de carnet de cecuri (cec simplu, cec barat, cec numerar, cec de călătorie și cec circular) câte un formular al Anexei 6B.

La rubrica “S.S./L.S.” se aplică semnătura și ștampila persoanei acreditate de la CIP.

ANEXA Nr. 7

Circuitul notificării interdicției bancare

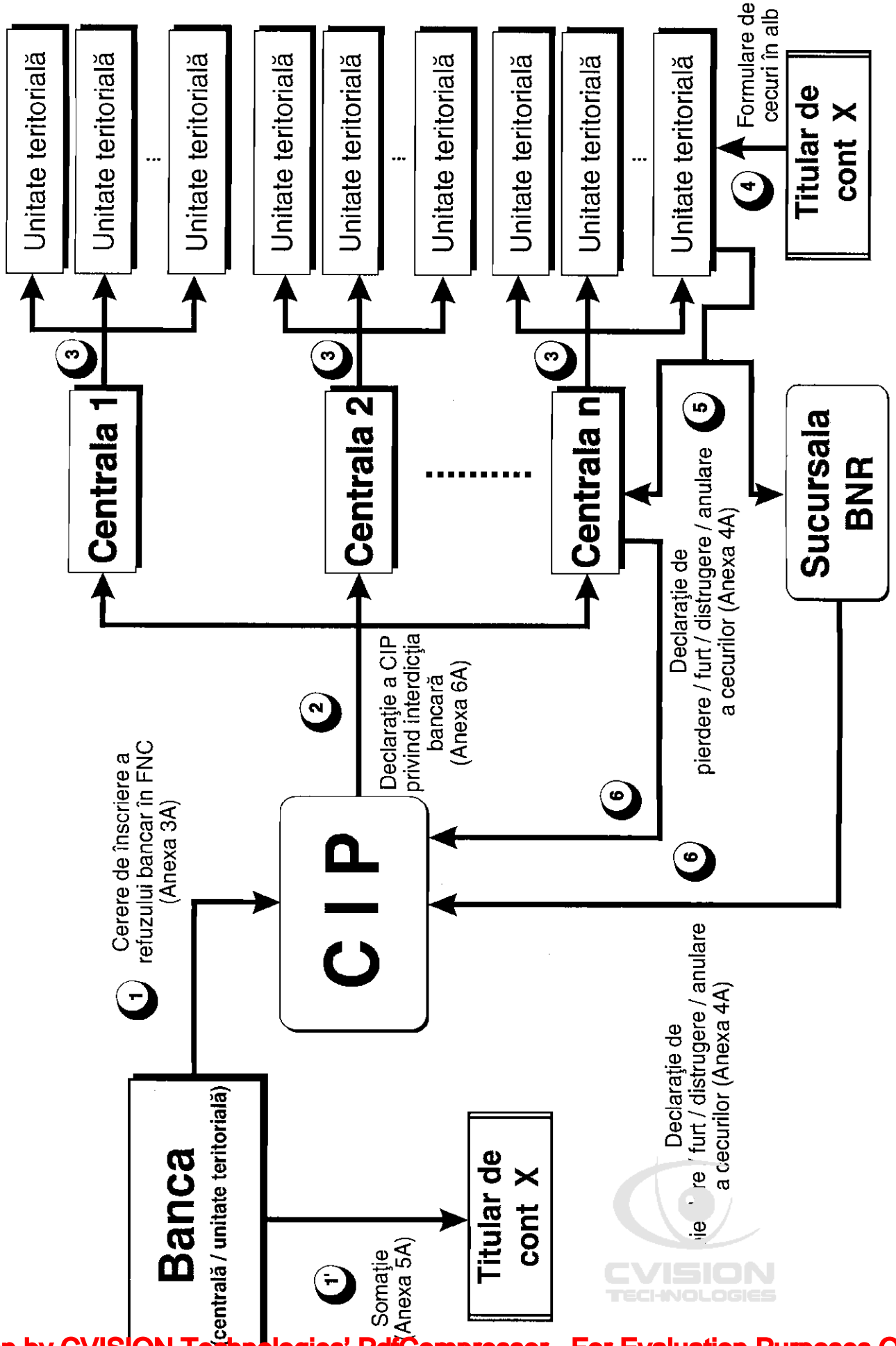

Sigla persoanei declarante

ANEXA Nr. 8A

(recto)

CERERE DE ANULARE A INCIDENTULUI DE PLATĂ ȘI/SAU A INTERDICȚIEI BANCARE DE A EMITE CECURI

Nr. [: | : | : | : | : | :]
(data emiterii)

CENTRALA BĂNCII / SUCURSALA BNR Cod	Loc rezervat confirmării CIP Nr. CIP
1. PERS. DECLARANTĂ Cod Adresa Tel.	
2. MOTIVUL ANULĂRII INCIDENTULUI DE PLATĂ ȘI/SAU INTERDICȚIEI BANCARE <input type="checkbox"/> refuzul la plată al cecului înregistrat la CIP prin Cererea de înscriere a refuzului bancar în FNC Nr. [: : : : : :] și Nr. CIP a rezultat dintr-o eroare sau o omisiune a persoanei declarante; <small>(data emiterii)</small> <input type="checkbox"/> refuzul la plată al cecului înregistrat la CIP prin Cererea de înscriere a refuzului bancar în FNC Nr. [: : : : : :] și Nr. CIP a rezultat din alte motive prevăzute de reglementări ale BNR și <small>(data emiterii)</small> anume:	
3. BANCA TRASĂ Cod..... Tip cec la origine: <input type="checkbox"/> Cec simplu <input type="checkbox"/> Cec barat <input type="checkbox"/> Cec de numerar <input type="checkbox"/> Cec de călătorie <input type="checkbox"/> Cec circular Tip cec la momentul refuzului: <input type="checkbox"/> cec simplu <input type="checkbox"/> cec barat <input type="checkbox"/> cec de numerar <input type="checkbox"/> cec de călătorie <input type="checkbox"/> cec circular <input type="checkbox"/> cec certificat <input type="checkbox"/> cec barat certificat <input type="checkbox"/> cec de numerar <input type="checkbox"/> cec barat certificat CEC Seria Nr. emis la [: : : : : :] <small>(localitatea) (data emiterii)</small> Compensabil la Suma [] lei Suma refuzată [] lei	
TRĂGĂTOR Cod /Cod num. fiscal / pers. Cont nr.	BENEFICIAR / Ultimul GIRATAR Cod /Cod num. fiscal / pers. Cont nr. Deschis la Cod
4. Din această zi [: : : : : :] titularul de cont nu mai face obiectul INTERDICȚIEI BANCARE transmisă la CIP prin Cererea noastră de înscriere a refuzului bancar în FNC Nr. [: : : : : :] și Nr. CIP <small>(data emiterii)</small>	

CVISION
Persoana acreditată

S.S./L.S.

ANEXA Nr. 8A

(verso)

MOD DE COMPLETARE

La rubrica "Nr. ..." se înscrie numărul de înregistrare din evidențele persoanei declarante.

În paragraful "CENTRALA BĂNCII/ SUCURSALA BNR" se înscriu denumirea în clar și codul centralei băncii, în cazul în care informația transmisă la CIP provine direct de la aceasta sau de la o unitate teritorială proprie, respectiv ale sucursalei BNR în cazul în care informația transmisă la CIP provine direct de la aceasta sau de la o unitate teritorială bancară din raza sa de activitate.

În cazul în care persoana declarantă este DURB acest paragraf nu se completează.

În paragraful "Loc rezervat confirmării CIP", persoana acreditată de la CIP va înscrie pe toate cele 3 (trei) exemplare ale cererii data și ora înregistrării acesteia în FNC și va semna.

În paragraful "1." se înscriu în clar denumirea, codul, adresa și telefonul persoanei declarante la CIP care solicită anularea incidentului de plată și/sau a interdicției bancare.

În paragraful "2." se bifează una din căsuțele care explică motivul anulării incidentului de plată și/sau a interdicției bancare.

În paragraful "3." se înscriu informații preluate de pe cecul care face obiectul anulării incidentului de plată și/sau a interdicției bancare:

- denumirea și codul băncii trase;
- tipul cecului; la rubrica "Tip cec la origine" se va bifa tipul cecului la momentul tipării, iar la rubrica "Tip cec la momentul refuzului" se va bifa corespunzător tipul cecului la momentul declarării sale ca incident bancar;
- seria și numărul cecului, data și locul emiterii, locul compensării, suma totală de plată, respectiv suma refuzată la plată (exprimate în cifre);
- numele sau denumirea și Codul fiscal sau Codul numeric personal și numărul de cont al trăgătorului;
- numele sau denumirea și Codul fiscal sau Codul numeric personal al beneficiarului/ultimului giratar, numărul de cont, denumirea și codul băncii la care acesta are cont deschis.

Paragraful "4." se completează numai dacă persoana declarantă solicită anularea unui incident de plată major și dacă este vorba despre primul incident de acest fel survenit la conturile respectivului titular în ultimul an.

La rubrica "S.S./L.S." se aplică semnătura și ștampila persoanei acreditate la CIP care a întocmit respectiva cerere.



Sigla persoanei declarante

ANEXA Nr. 8B ;

(recto)

CERERE DE ANULARE A INCIDENTULUI DE PLATĂ PRIVIND CAMBIA

Nr.

--	--	--	--	--	--	--	--	--	--

(data emiterii)

<p style="text-align: center;">CENTRALA BĂNCII / SUCURSALA BNR</p> <p>.....</p> <p>Cod</p>	<p style="text-align: center;">Loc rezervat confirmării CIP</p> <p>Nr. CIP</p>																				
<p>1. PERS. DECLARANTĂ Cod</p> <p>Adresa Tel.</p>																					
<p>2. MOTIVUL ANULĂRII INCIDENTULUI DE PLATĂ</p> <p><input type="checkbox"/> refuzul la plată al cambiei înregistrat la CIP prin Cererea de înscriere a refuzului bancar în FNCb Nr. <table border="1" style="display: inline-table; vertical-align: middle;"><tr><td> </td><td> </td><td> </td><td> </td><td> </td><td> </td><td> </td><td> </td><td> </td><td> </td></tr></table> și Nr. CIP a rezultat dintr-o eroare sau o omisiune a persoanei declarante; <small>(data emiterii)</small></p> <p><input type="checkbox"/> refuzul la plată al cambiei înregistrat la CIP prin Cererea de înscriere a refuzului bancar în FNCb Nr. <table border="1" style="display: inline-table; vertical-align: middle;"><tr><td> </td><td> </td><td> </td><td> </td><td> </td><td> </td><td> </td><td> </td><td> </td><td> </td></tr></table> și Nr. CIP a rezultat din alte motive prevăzute de reglementări ale BNR și anume: </p>																					
<p>3. Cambia emisă la <table border="1" style="display: inline-table; vertical-align: middle;"><tr><td> </td><td> </td><td> </td><td> </td><td> </td><td> </td><td> </td><td> </td><td> </td><td> </td></tr></table> nr. exemplare <small>(localitatea)</small> <small>(data emiterii)</small></p> <p>plătitibilă la <table border="1" style="display: inline-table; vertical-align: middle;"><tr><td> </td><td> </td><td> </td><td> </td><td> </td><td> </td><td> </td><td> </td><td> </td><td> </td></tr></table> Suma <table border="1" style="display: inline-table; width: 100px; height: 20px;"></table> lei <small>(localitatea)</small> <small>(data scadenței)</small></p> <p>Compensabilă la Suma refuzată <table border="1" style="display: inline-table; width: 100px; height: 20px;"></table> lei</p>																					
<p>TRAS</p> <p>Cod /Cod num. fiscal / pers.</p> <p>Cont nr.</p> <p>Deschis la</p> <p>Cod</p>	<p>ACCEPTANT</p> <p>Cod /Cod num. fiscal / pers.</p> <p>AVALIST</p> <p>Cod /Cod num. fiscal / pers.</p> <p>AVALIZAT</p> <p>Cod /Cod num. fiscal / pers.</p>																				
<p>TRĂGĂTOR</p> <p>Cod /Cod num. fiscal / pers.</p> <p>Adresa</p>	<p>BENEFICIAR</p> <p>Cod /Cod num. fiscal / pers.</p> <p>Ultimul GIRATAR</p> <p>Cod /Cod num. fiscal / pers.</p>																				



Persoana acreditată

S.S./I.S.

ANEXA Nr. 8B

(verso)

MOD DE COMPLETARE

La rubrica "Nr..." se înscrie numărul de înregistrare din evidențele persoanei declarante.

În **paragraful "CENTRALA BĂNCII/ SUCURSALA BNR"** se înscriu denumirea în clar și codul **centralei băncii**, în cazul în care informația transmisă la CIP provine direct de la aceasta sau de la o unitate teritorială proprie, respectiv ale **sucursalei BNR** în cazul în care informația transmisă la CIP provine direct de la aceasta sau de la o unitate teritorială bancară din raza sa de activitate.

În cazul în care persoana declarantă este *DURB* acest paragraf nu se completează.

În **paragraful "Loc rezervat confirmării CIP"**, persoana acreditată de la CIP va înscrie pe toate cele 3 (trei) exemplare ale cererii data și ora înregistrării acesteia în FNcb și va semna.

În **paragraful "1."** se înscriu în clar denumirea, codul, adresa și telefonul persoanei declarante la CIP care solicită anularea incidentului de plată.

În **paragraful "2."** se bifează una din căsuțele care explică motivul anulării incidentului de plată.

În **paragraful "3."** se înscriu informații preluate de pe cambia care face obiectul anulării incidentului de plată:

- data și locul emiterii, nr. exemplare, locul plății și data scadenței, locul compensării, suma totală de plată, respectiv suma refuzată la plată (exprimate în cifre);
- numele sau denumirea, Codul fiscal sau Codul numeric personal al trasului, numărul de cont, denumirea și codul băncii trasului;
- numele sau denumirea și Codul fiscal sau Codul numeric personal al acceptantului, numele sau denumirea și Codul fiscal sau Codul numeric personal al avalistului, numele sau denumirea și Codul fiscal sau Codul numeric personal al avalizatului;
- numele sau denumirea, Codul fiscal sau Codul numeric personal și adresa trăgătorului;
- numele sau denumirea și Codul fiscal sau Codul numeric personal al beneficiarului, numele sau denumirea și Codul fiscal sau Codul numeric personal al ultimului giratar.

La rubrica "S.S./L.S." se aplică semnătura și ștampila persoanei acreditate la CIP care a întocmit respectiva cerere.

Sigla persoanei declarante

ANEXA Nr. 8C

(recto)

CERERE DE ANULARE A INCIDENTULUI DE PLATĂ PRIVIND BILETUL LA ORDIN

Nr.

--	--	--	--	--	--	--	--	--	--

(data emiterii)

CENTRALA BĂNCII / SUCURSALA BNR
Cod

Loc rezervat confirmării CIP
Nr. CIP

1. PERS. DECLARANTĂ	Cod
Adresa	Tel.

2. MOTIVUL ANULĂRII INCIDENTULUI DE PLATĂ											
<input type="checkbox"/>	refuzul la plată al biletului la ordin înregistrat la CIP prin Cererea de înscriere a refuzului bancar în FNBO Nr. <table border="1" style="display: inline-table; vertical-align: middle;"><tr><td> </td><td> </td><td> </td><td> </td><td> </td><td> </td><td> </td><td> </td><td> </td><td> </td></tr></table> și Nr. CIP a rezultat dintr-o eroare sau o omisiune a persoanei declarante;										
<input type="checkbox"/>	refuzul la plată al biletului la ordin înregistrat la CIP prin Cererea de înscriere a refuzului bancar în FNBO Nr. <table border="1" style="display: inline-table; vertical-align: middle;"><tr><td> </td><td> </td><td> </td><td> </td><td> </td><td> </td><td> </td><td> </td><td> </td><td> </td></tr></table> și Nr. CIP a rezultat din alte motive prevăzute de reglementări ale BNR și anume:										



3. Bilet la Ordin emis la <table border="1" style="display: inline-table; vertical-align: middle;"><tr><td> </td><td> </td><td> </td><td> </td><td> </td><td> </td><td> </td><td> </td><td> </td><td> </td></tr></table> nr. exemplare												
plătibil la <table border="1" style="display: inline-table; vertical-align: middle;"><tr><td> </td><td> </td><td> </td><td> </td><td> </td><td> </td><td> </td><td> </td><td> </td><td> </td></tr></table>											Suma <table border="1" style="display: inline-table; vertical-align: middle;"><tr><td> </td></tr></table> lei	
Compensabil la	Suma refuzată <table border="1" style="display: inline-table; vertical-align: middle;"><tr><td> </td></tr></table> lei											
AVALIST	Cod / Cod num. fiscal / pers.											
AVALIZAT	Cod / Cod num. fiscal / pers.											
SUBSCRIITOR	BENEFICIAR											
Cod / Cod num. fiscal / pers.	Cod / Cod num. fiscal / pers.											
Cont nr.	Ultimul GIRATAR											
Deschis la	Cod / Cod num. fiscal / pers.											
Cod												

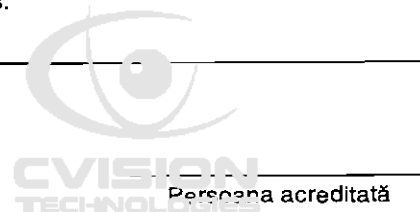

S.S./S.

ANEXA Nr. 8C**(verso)****MOD DE COMPLETARE**

La rubrica “Nr. ...” se înscrie numărul de înregistrare din evidențele persoanei declarante.

În paragraful “CENTRALA BĂNCII/SUCURSALA BNR” se înscriu denumirea în clar și codul centralei băncii, în cazul în care informația transmisă la CIP provine direct de la aceasta sau de la o unitate teritorială proprie, respectiv ale sucursalei BNR în cazul în care informația transmisă la CIP provine direct de la aceasta sau de la o unitate teritorială bancară din raza sa de activitate.

În cazul în care persoana declarantă este DURB acest paragraf nu se completează.

În paragraful “Loc rezervat confirmării CIP”, persoana acreditată de la CIP va înscrie pe toate cele 3 (trei) exemplare ale cererii data și ora înregistrării acesteia în FNBO și va semna.

În paragraful “1.” se înscriu denumirea în clar, codul, adresa și telefonul persoanei declarante la CIP care solicită anularea incidentului de plată.

În paragraful “2.” se bifează una din căsuțele care explică motivul anulării incidentului de plată.

În paragraful “3.” se înscriu informații preluate de pe biletul la ordin care face obiectul anulării incidentului de plată:

- data și locul emiterii, nr. exemplare, locul plății, data scadenței, locul compensării; suma totală de plată, respectiv suma refuzată la plată (exprimate în cifre);
- numele sau denumirea și Codul fiscal sau Codul numeric personal al avalistului, numele sau denumirea și Codul fiscal sau Codul numeric personal al avalizatului;
- numele sau denumirea, Codul fiscal sau Codul numeric personal al subscriitorului, numărul de cont, codul și denumirea băncii acestuia;
- numele sau denumirea și Codul fiscal sau Codul numeric personal al beneficiarului, numele sau denumirea și Codul fiscal sau Codul numeric personal al ultimului giratar.

La rubrica “S.S./L.S.” se aplică semnătura și ștampila persoanei acreditate la CIP care a întocmit respectiva cerere.

Sigla persoanei declarante

ANEXA Nr. 9

(recto)

CERERE DE CONSULTARE

Nr. [: | : | : | : | : | :]
(data emiterii)

CENTRALA BĂNCII / SUCURSALA BNR
.....
Cod

Loc rezervat confirmării CIP
Nr. CIP

1. PERS. DECLARANTĂ	Cod
Adresa	Tel.

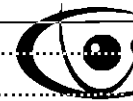
CVISION
TECHNOLOGIES

2. SUBSEMNATUL	adresa
..... posesor al BI seria nr.	Cod numeric personal []
emis de, la data de [: : : : : :]	reprezentant al
..... natura juridică	Cod fiscal []

3.	Prima cerere		Răspunsul BNR - CIP *)		Alte observații
			DA	NU	
	A doua cerere		Răspunsul BNR - CIP *)		Alte observații
			DA	NU	
	A treia cerere		Răspunsul BNR - CIP *)		Alte observații
			DA	NU	



ANEXA Nr. 9
(verso)**MOD DE COMPLETARE**

La rubrica “Nr...” se înscrie numărul de înregistrare din evidențele persoanei declarante.

În **paragraful “CENTRALA BĂNCII/ SUCURSALA BNR”** se înscriu denumirea în clar și codul **centralei băncii**, în cazul în care informația transmisă la CIP provine direct de la aceasta sau de la o unitate teritorială proprie, respectiv ale **sucursalei BNR** în cazul în care informația transmisă la CIP provine direct de la aceasta sau de la o unitate teritorială bancară din raza sa de activitate.

În cazul în care persoana declarantă este *DURB* acest paragraf nu se completează.

În **paragraful “Loc rezervat confirmării CIP”**, persoana acreditată de la CIP va înscrie pe toate cele 3 (trei) exemplare ale cererii data și ora primirii acesteia la CIP și va semna.

În **paragraful “1.”** se înscriu în clar denumirea, codul, adresa și telefonul persoanei declarante la CIP care solicită consultarea FNIP.

Paragraful “2.” se completează cu datele personale ale persoanei fizice (numele și prenumele, adresa, seria, numărul și codul numeric personal din B.I., emis de, la data de) sau cu datele de identificare ale persoanei juridice (numele și prenumele, adresa, seria, numărul și codul numeric personal din B.I., emis de, la data de, ale reprezentantului persoanei juridice, denumirea și natura juridică, codul fiscal ale persoanei juridice) care interoghează FNIP sau FNPR.

Referitor la **paragraful “3.”**, persoana declarantă, în nume propriu sau în numele persoanei fizice sau juridice ale cărei date sunt specificate în **paragraful “2.”**, poate interoga baza de date a CIP cu maximum 3 (trei) întrebări. Fiecare întrebare adresată de către persoana declarantă va primi un răspuns din partea persoanei acreditate de la CIP fie afirmativ, fie negativ, fie un scurt comentariu la rubrica “**Alte observații**”.

La rubrica “**S.S./L.S.**” se aplică semnătura și ștampila persoanei acreditate la CIP care a întocmit respectiva cerere.

Fluxul colectării și difuzării informației privind un instrument declarat pierdut / furat / distrus / anulat

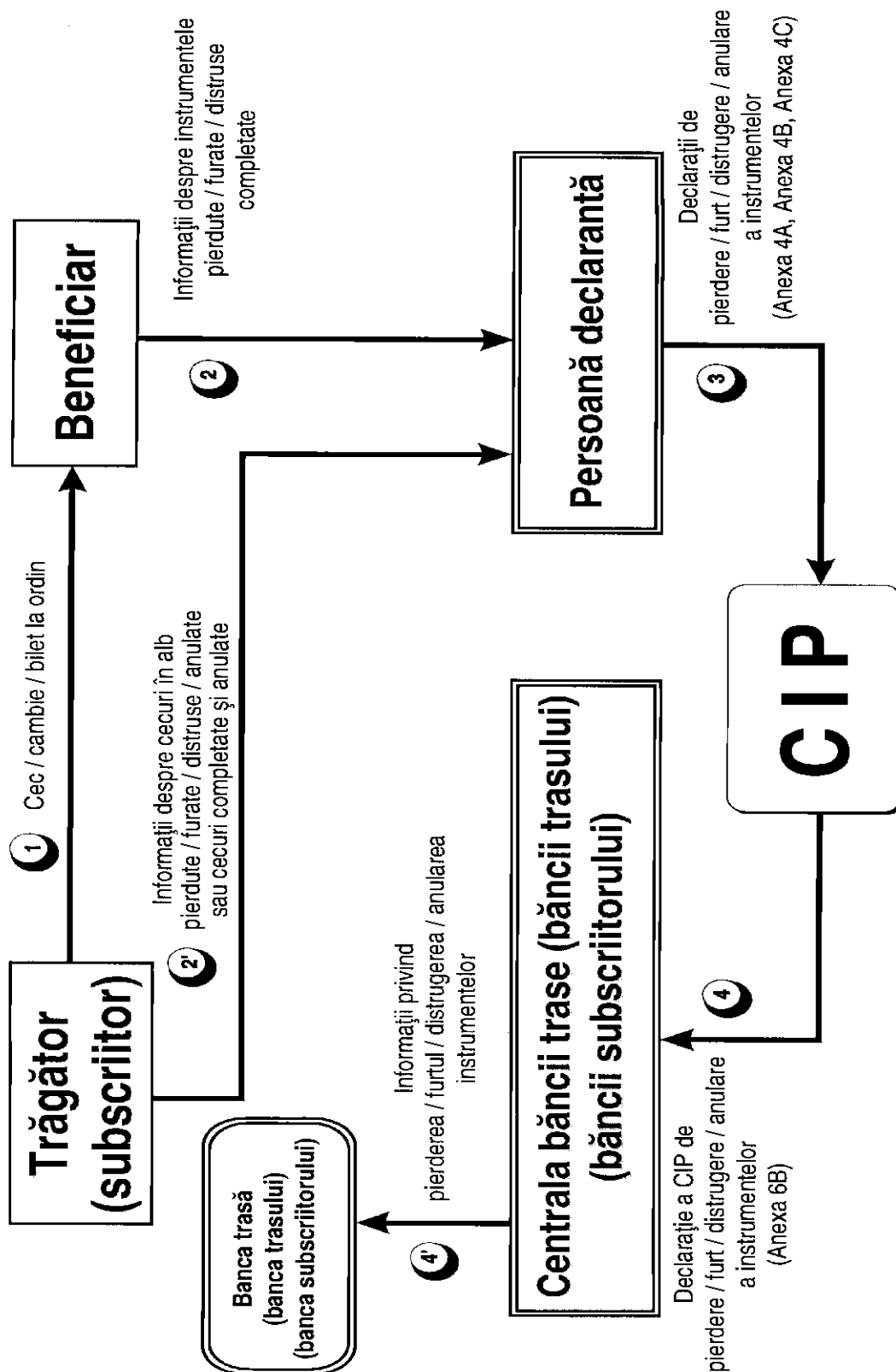

EDITOR: PARLAMENTUL ROMÂNIEI — CAMERA DEPUTAȚILOR

Regia Autonomă „Monitorul Oficial”, str. Izvor nr. 2-4, Palatul Parlamentului, sectorul 5, București, cont nr. 30.98.12.301 B.C.R. — S.M.B.

Adresa pentru publicitate : Serviciul relații cu publicul și agenții economici, București, Str. Blanduziei nr. 1, sectorul 2, telefon 211.57.30.

Tiparul : Regia Autonomă „Monitorul Oficial”, tel. 668.55.58 și 335.01.11/4028.

